

SKLENENÉ PRÍSTREŠKY

2015



ZELENÝ

POVRCHOVÉ ÚPRAVY

B Biela prášková farba	Ge Leštený eloxovaný hliník
Bp Čierna	Gm Leštená mosadz
C Strieborná prášková farba	L Neupravený hliník
E Strieborný eloxovaný hliník	M Brúsený antikor
Ef Imitácia nerez	Mc Matný chróm
Ek Imitácia nerez s lakom	N Leštený antikor
Gc Leštený chróm	Sp Strieborná

Technické informácie

Sklenené prístrešky sú určené výhradne na použitie s bezpečnostným lepeným sklom pozostávajúcim z dvoch čiastočne-kalených (TVG/VSG) skiel. Bezpečnostná fólia o hrúbke 1.52 mm.

Hrúbka skla musí byť staticky posúdená a závisí od veľkosti skla, spôsobu a pozície kotvenia bodových úchyto v skle, výšky v akej sa montuje, zaťaženia snehom a vetrom v oblasti kde sa prístrešok montuje a pod.

Hrúbku skla Vám radi pomôžeme navrhnuť na základe plánovaného zaťaženia.

Radi Vám navrhujeme sklenený prístrešok na mieru aj s odporúčaním pre hrúbku skla v cene prístrešku (platí len pre SP50 a SP75).

Kotvený materiál nie je súčasťou dodávky.

Certifikáty



Európske technické schválenie dokazuje použiteľnosť konštrukcií, ako sú zasklenia zábradlí s upínacími prípravkami.

Prínosom pre projektantov a remeselníkov je, že nie sú potrebné žiadne ďalšie štrukturálne analýzy a testovanie komponentov.

ETA je platné po celej Európe.



AbZ (Všeobecný súhlas stavebného dozoru), Slúži v Nemecku ako osvedčenie Úchyto sklenených výplní zábradlí.

Prínosom pre projektantov a remeselníkov je, že nie sú potrebné žiadne ďalšie štrukturálne analýzy a testovanie komponentov.

Tento certifikát platí pre Stavebné povolenie pre celé Nemecko.



Smernica ETB (eingeführte technische Baubestimmung) je pre zábradlia zabezpečené proti pádu kde je iný výplňový materiál ako sklo, napríklad Trespa® panely.



Je k dispozícii statický prepočet certifikovanou organizáciou.



Technická norma pre za sebou kladené lineárne zasklenie.



Typové schválenie.

Jedná sa o dobrovoľné schválenie a testovanie vlastností výrobku kde výrobca nie je povinný zo zákona vykonať.

Jedná sa o konanie, v ktorom akreditované testovacie stredisko, tj TÜV Rheinland, testuje a osvedčuje, že pre výrobný proces reprezentatívnej vzorky spĺňa všetky príslušné kritériá bezpečného výrobu. Tieto produkty sú väčšinou súčasťou, tj diely pre montáž, ale aj ako súčasťou koncových produktov.

Okrem testovania vzoriek, odborníci TÜV Rheinland tiež pravidelne kontrolujú výrobný proces výrobcu.

Schválený typ testu významne prispieva k ochrane spotrebiteľa, pretože zaisťuje stále bezpečné a štandardné kompatibilné produkty na trh.



Je k dispozícii protokol o skúške produktu.



K produktu nie sú k dispozícii žiadne certifikácie, alebo protokoly.

SKLENENÝ PRÍSTREŠOK MAR50

■ NA OBJEDNÁVKU

SADA S DVOMA OSAMI



- pevne daný rozmer pre vysadenie skla (750, alebo 950mm)
- za určitých podmienok možnosť použitia aj 13,52mm skla (6.6.4)
- potrebná hrúbka skla je závislá od plánovaného zaťaženia skleneného prístrešku

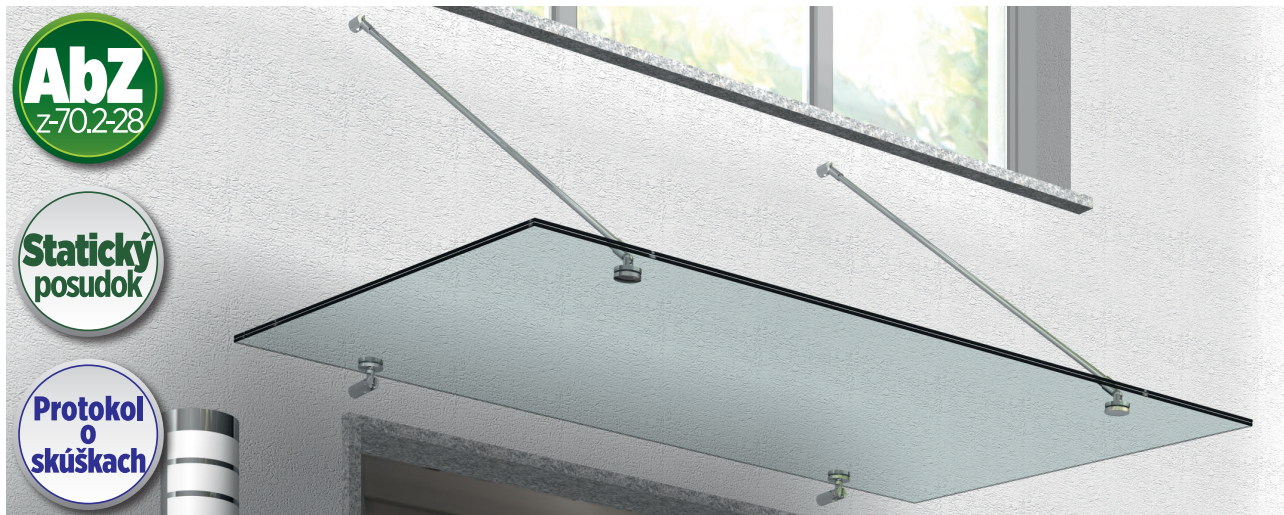

Sada 1890VA - 12 - 750 • Sklo 13,52mm

750 mm X Max. 1600 mm

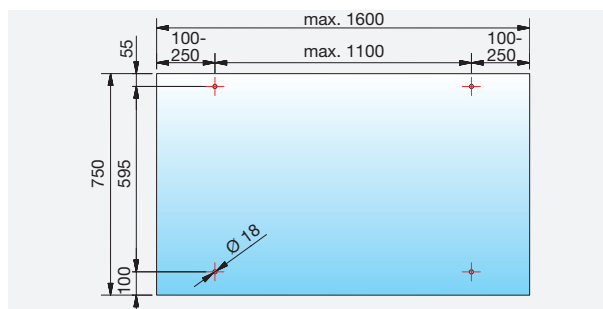
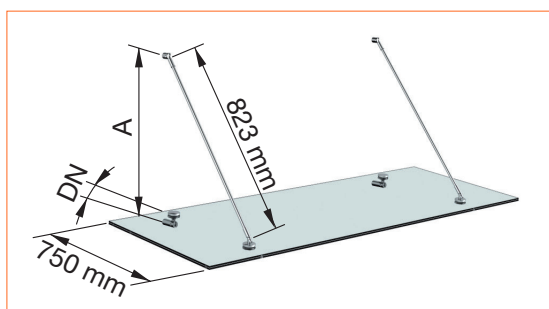

Sada 1890VA - 12 - 950 • Sklo 13,52mm

Sada 1890VA - 16 - 950 • Sklo 17,52mm

950 mm X Max. 1600 mm

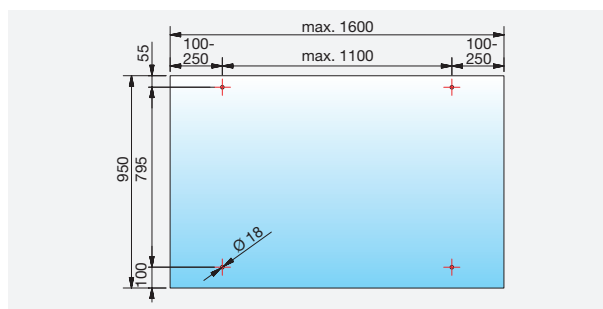
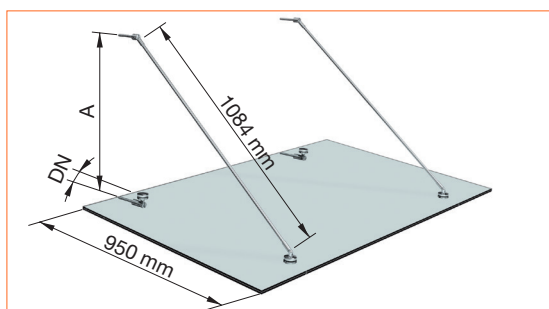

SADA OBSAHUJE

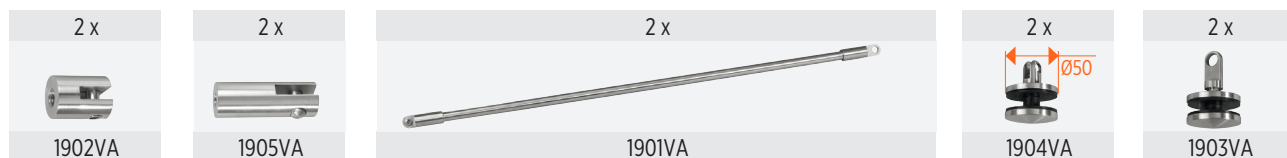

SKLENENÝ PRÍSTREŠOK MAR50

■ NA OBJEDNÁVKU

SADA S TROMA OSAMI



- pevne daný rozmer pre vysadenie skla (750, alebo 950mm)
- za určitých podmienok možnosť použitia aj 13.52 mm skla (6.6.4)
- potrebná hrúbka skla je závislá od plánovaného zataženia skleneného prístrešku



Sada 1891VA - 12 - 750 • Sklo 13,52mm

750 mm X Max. 2700 mm

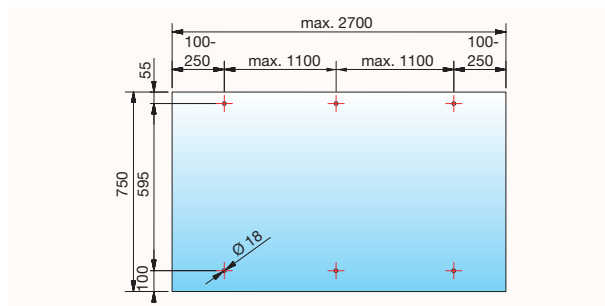
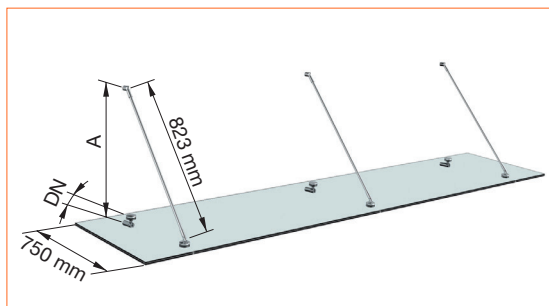

Sada 1891VA - 12 - 950 • Sklo 13,52mm

Sada 1891VA - 16 - 950 • Sklo 17,52mm

950 mm X Max. 2700 mm

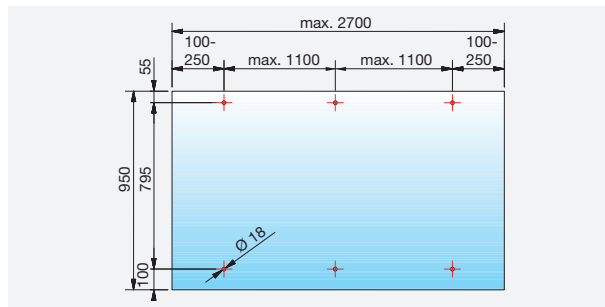
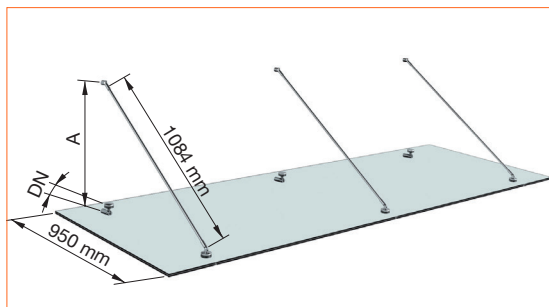

SADA OBSAHUJE

3 x	3 x	3 x	3 x	3 x
1902VA	1905VA	1901VA	1904VA	1903VA



Na objednávku aj sklenený prístrešok vyrobený z vysokokvalitnej nehrdzavejúcej ocele V4 pre použitie v agresívnom prostredí napríklad pri bazénoch, mori alebo cestách. Zavolajte nám pre viac informácií.

SKLENENÝ PRÍSTREŠOK MAR80

■ SKLADOM

SADA S JEDNOU OSOU



- kvalitná a funkčná sada pre sklenený prístrešok bez certifikácie
- predáva sa ako sada po jednej osi
- možnosť objednania rôznych dĺžok tiaha pre rôzne vysadenie Skleneného prístrešku



Sada MAR80 • Sklo 17,52mm - 25,52mm

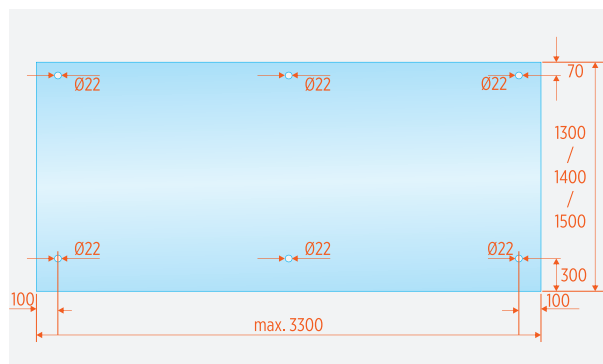
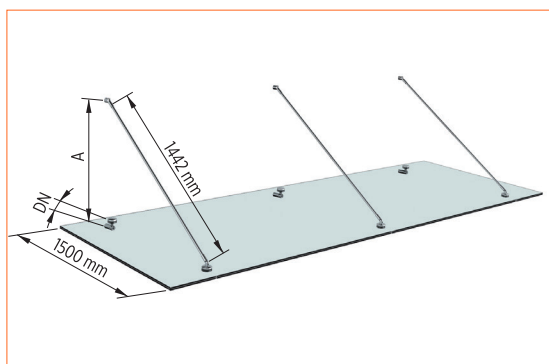
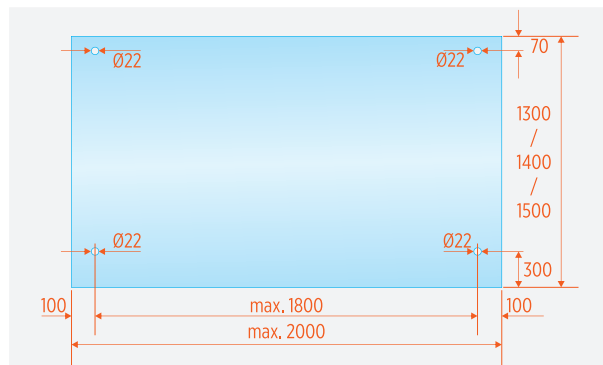
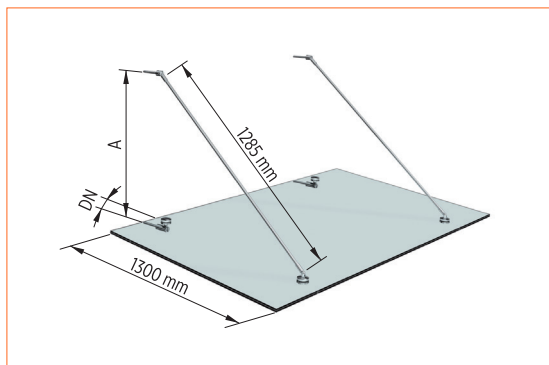

SADA OBSAHUJE



SKLENENÝ PRÍSTREŠOK MAR70/A

■ NA OBJEDNÁVKU

SADA PRE DVE, TRI ALEBO ŠTYRI OSI



- špičkový prístrešok so všetkými atestami a skúškami
- individuálne poradenstvo s odporúčaním hrúbky skla a výkresu pre vrtanie do skla v cene
- možné nadrozmerné riešenia ako aj špeciálne konfigurácie

Sada 1725VA - 12 • Sklo 13,52mm
Sada 1725VA - 16 • Sklo 17,52mm
Sada 1725VA - 20 • Sklo 21,52mm
Sada 1725VA - 24 • Sklo 25,52mm

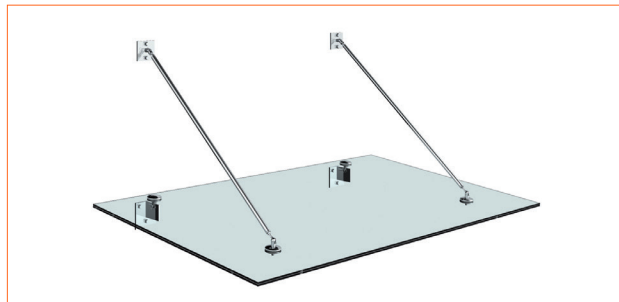

Sada 1724VA - 16 • Sklo 17,52mm
Sada 1724VA - 20 • Sklo 21,52mm
Sada 1724VA - 24 • Sklo 25,52mm

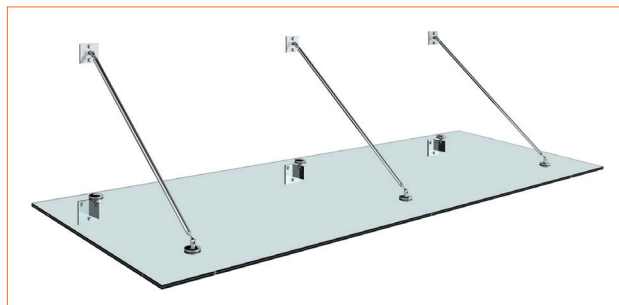

Sada 1726VA - 16 • Sklo 17,52mm
Sada 1726VA - 20 • Sklo 21,52mm
Sada 1726VA - 24 • Sklo 25,52mm

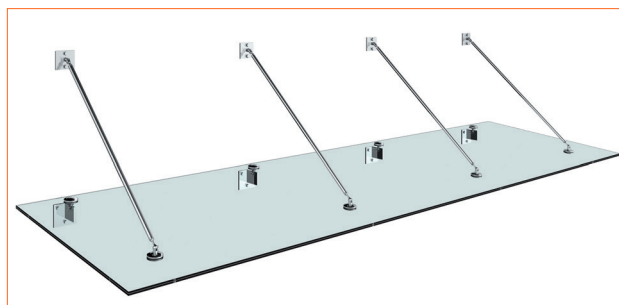

SADA OBSAHUJE

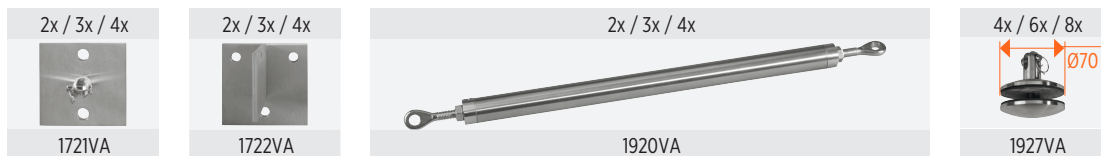

MONTÁŽNA PLATŇA NA STENU 1721VA A 1722VA

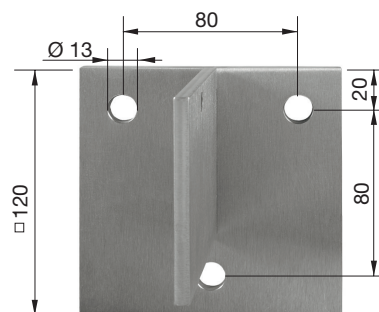
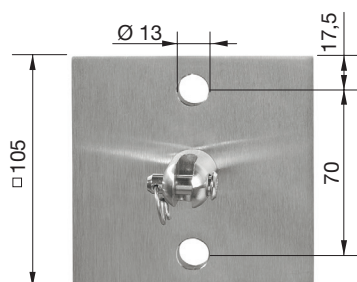

SKLENENÝ PRÍSTREŠOK MAR70/B

■ NA OBJEDNÁVKU

SADA PRE DVE, TRI ALEBO ŠTYRI OSI



- špičkový prístrešok so všetkými atestami a skúškami
- individuálne poradenstvo s odporúčaním hrúbky skla a výkresu pre vŕtanie do skla v cene
- možné nadrozmerné riešenia ako aj špeciálne konfigurácie
- upevnenie na stenu vhodné pre úzke horizontálne, alebo vertikálne nosníky napr. na fasádach

Sada 1955VA - 12 • Sklo 13,52mm
Sada 1955VA - 16 • Sklo 17,52mm
Sada 1955VA - 20 • Sklo 21,52mm
Sada 1955VA - 24 • Sklo 25,52mm

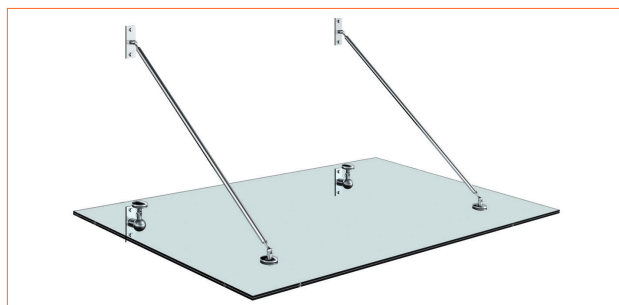

Sada 1954VA - 16 • Sklo 17,52mm
Sada 1954VA - 20 • Sklo 21,52mm
Sada 1954VA - 24 • Sklo 25,52mm

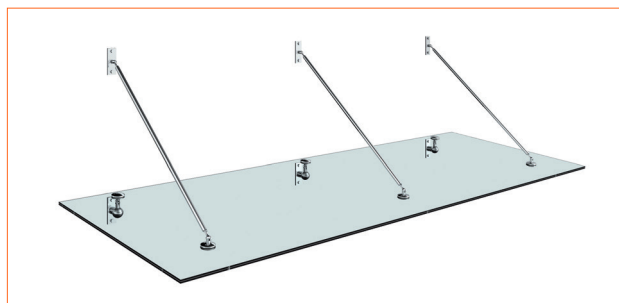

Sada 1953VA - 16 • Sklo 17,52mm
Sada 1953VA - 20 • Sklo 21,52mm
Sada 1953VA - 24 • Sklo 25,52mm

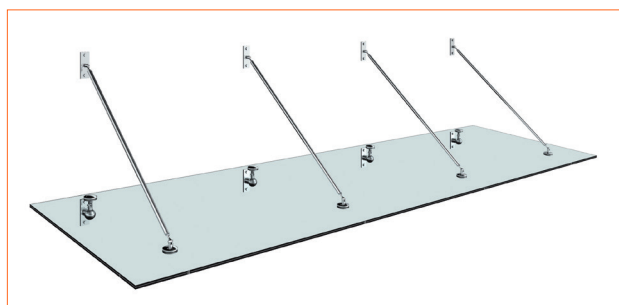

SADA OBSAHUJE

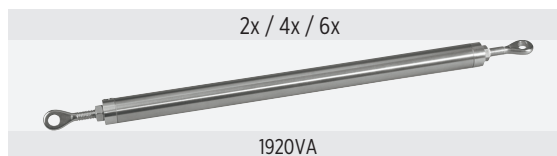
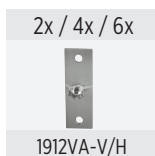

UPEVNENIE NA STENU

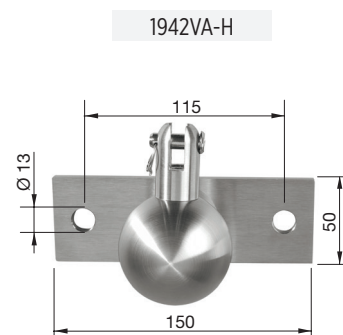
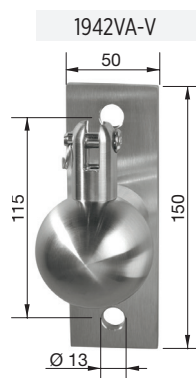
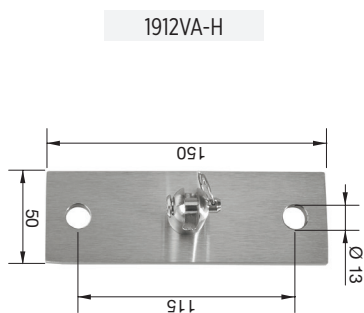
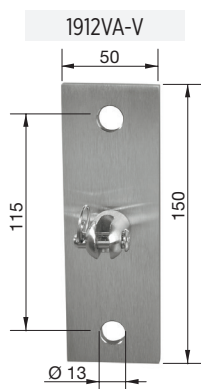

SKLENENÝ PRÍSTREŠOK MAR70/C

■ NA OBJEDNÁVKU

SADA PRE DVE, TRI ALEBO ŠTYRI OSI



- špičkový prístrešok so všetkými atestami a skúškami
- individuálne poradenstvo s odporúčaním hrúbky skla a výkresu pre vŕtanie do skla v cene
- možné nadrozmerné riešenia ako aj špeciálne konfigurácie



Sada 1955VA - 12 • Sklo 13,52mm
Sada 1955VA - 16 • Sklo 17,52mm
Sada 1955VA - 20 • Sklo 21,52mm
Sada 1955VA - 24 • Sklo 25,52mm

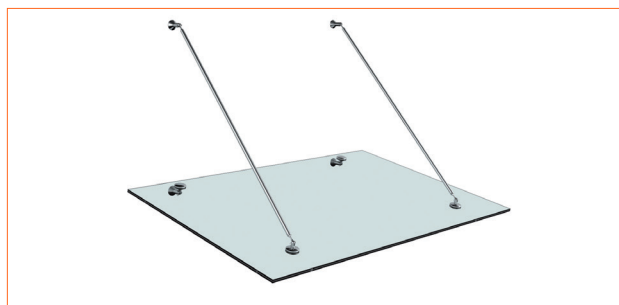

Sada 1954VA - 16 • Sklo 17,52mm
Sada 1954VA - 20 • Sklo 21,52mm
Sada 1954VA - 24 • Sklo 25,52mm

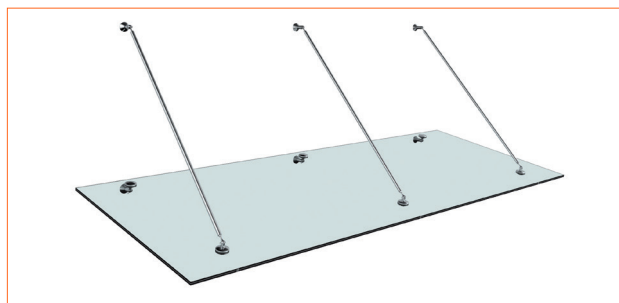

Sada 1953VA - 16 • Sklo 17,52mm
Sada 1953VA - 20 • Sklo 21,52mm
Sada 1953VA - 24 • Sklo 25,52mm

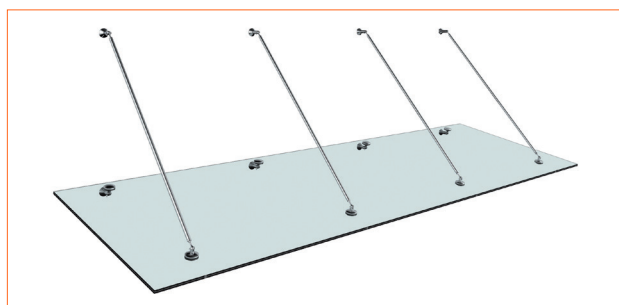

SADA OBSAHUJE



UPEVNENIE NA STENU 1981VA

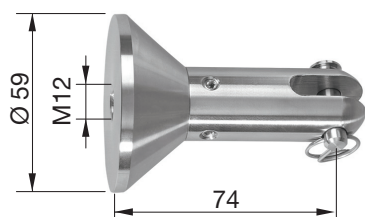

SKLENENÝ PRÍSTREŠOK MAR70/D

■ NA OBJEDNÁVKU

SADA PRE DVE TRI ALEBO ŠTYRI OSI

M



- špičkový prístrešok so všetkými atestami a skúškami
- individuálne poradenstvo s odporúčaním hrúbky skla a výkresu pre vŕtanie do skla v cene
- možné nadrozmerné riešenia ako aj špeciálne konfigurácie

Sada 1945VA - 12 • Sklo 13,52mm

Sada 1945VA - 16 • Sklo 17,52mm

Sada 1945VA - 20 • Sklo 21,52mm

Sada 1945VA - 24 • Sklo 25,52mm

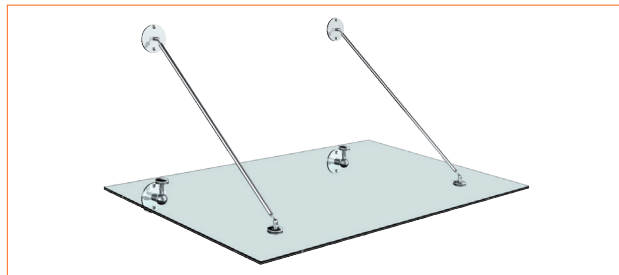

Sada 1944VA - 16 • Sklo 17,52mm

Sada 1944VA - 20 • Sklo 21,52mm

Sada 1944VA - 24 • Sklo 25,52mm

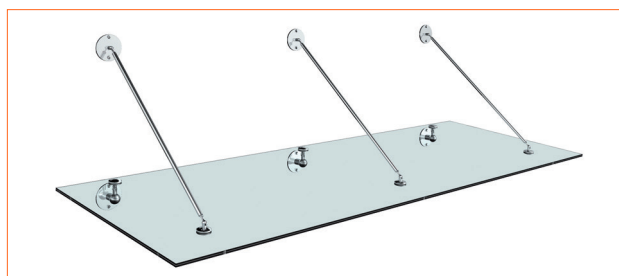

Sada 1913VA - 16 • Sklo 17,52mm

Sada 1913VA - 20 • Sklo 21,52mm

Sada 1913VA - 24 • Sklo 25,52mm

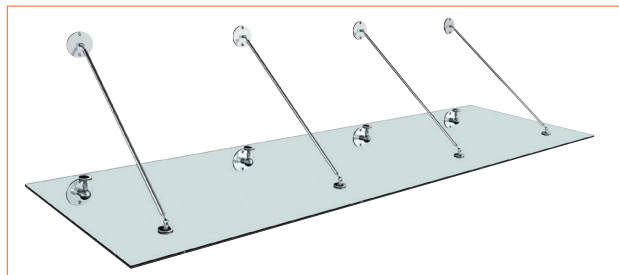

SADA OBSAHUJE

2x / 3x / 4x



1910VA-V/H

2x / 3x / 4x



1940VA-V/H

2x / 3x / 4x



1920VA

2x / 3x / 4x



1927VA

2x / 3x / 4x



1926VA

Sada 1948VA - 20 • Sklo 21,52mm

Sada 1948VA - 24 • Sklo 25,52mm

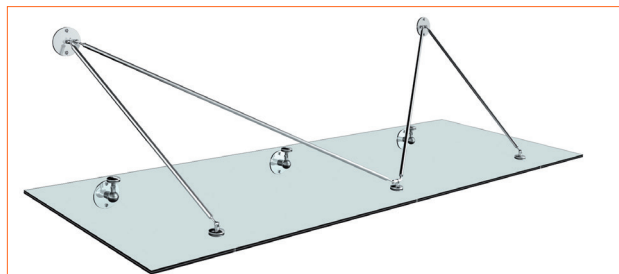

SADA OBSAHUJE

2x



1911VA

3x



1940VA

4x



1920VA

2x



1927VA

3x



1926VA

1x



1925VA

SKLENENÉ PRÍSTREŠKY MAR70/A-D

SYSTÉMOVÉ RIEŠENIE A KOMBINOVADELNOSŤ

- komponenty sklenených prístreškov rady MAR70 sú nie len navzájom kombinovateľné, ale sú kompatibilné aj s inými systémami a môžu byť súčasťou špeciálnych riešení.
- Ak máte projekt ktorý je neštandardný a hľadáte systémové a profesionálne riešenie so všetkými skúškami a atestami, kontaktujte nás.

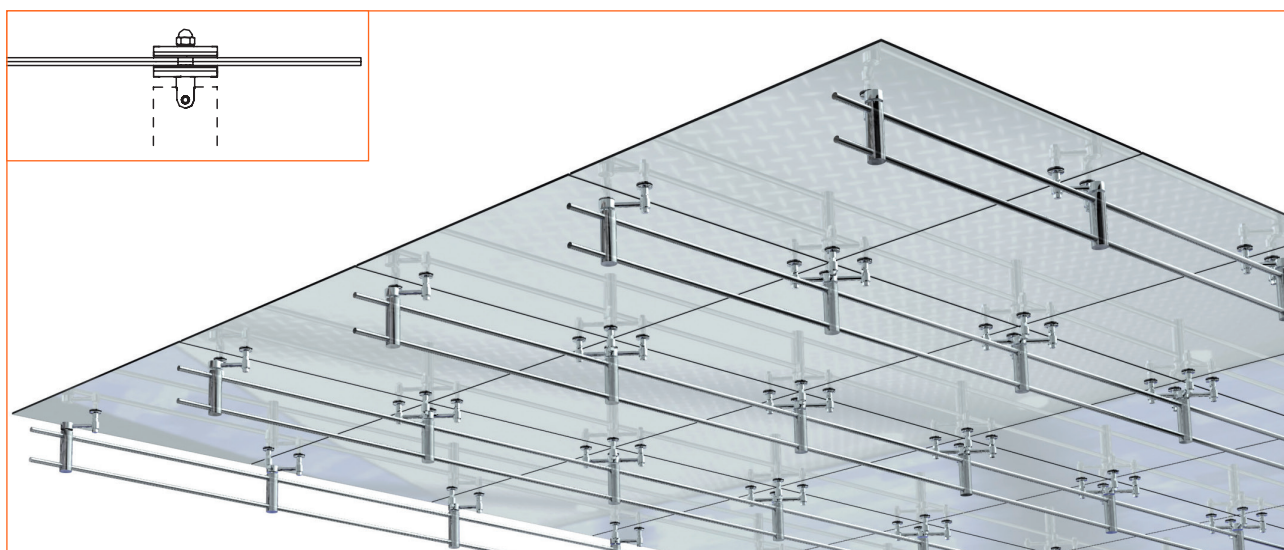
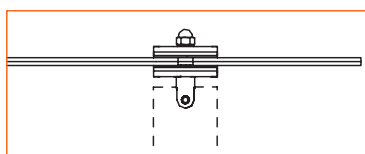

KONZOLA PRE SKLENENÝ PRÍSTREŠOK KON 1000

SADA PRE DVE OSI



■ NA OBJEDNÁVKU



Sada 1706VA • Sklo 17,52mm

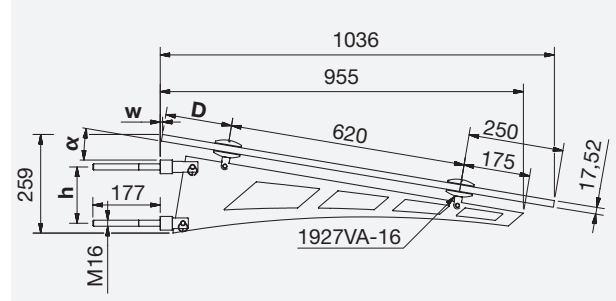
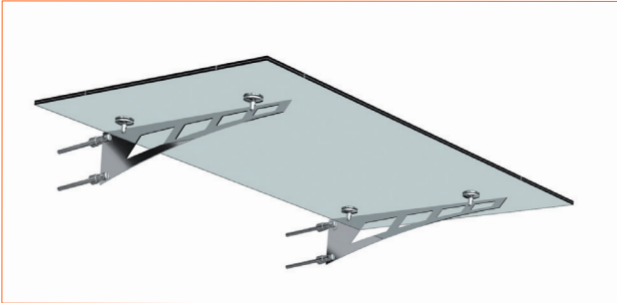

4x / 6x



1927VA

SADA PRE TRI OSI

Sada 1707VA • Sklo 17,52mm

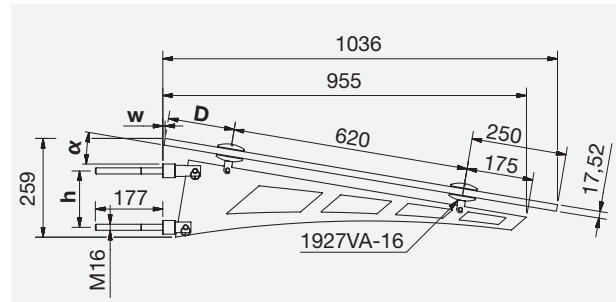
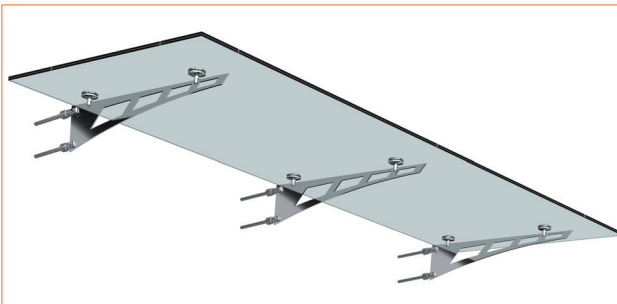

Otočenie smerom nadol

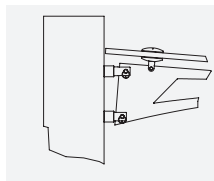

Otočenie smerom nahor

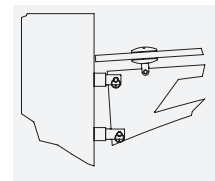

Otočenie smerom nadol

Rozmer A	42	47	52	57	62	67
Rozmer B	42	42	42	42	42	42
Rozmer h	150	150	150	150	150	150
Rozmer w	10	10	10	10	10	10
α Uhol	0°	2°	4°	6°	8°	10°
Rozmer C (Vysadenie)	1003	1010	1017	1024	1031	1038
Rozmer D (Od okraja)	133	140	147	154	161	168

Otočenie smerom nahor

Rozmer A	42	42	42	42	42	42
Rozmer B	42	47	52	57	62	67
Rozmer h	150	150	150	150	149	148
Rozmer w	10	10	10	10	10	10
α Uhol	0°	2°	4°	6°	8°	10°
Rozmer C (Vysadenie)	1003	1001	998	996	994	992
Rozmer D (Od okraja)	133	131	128	126	124	122

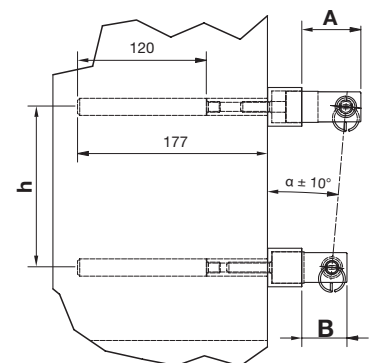
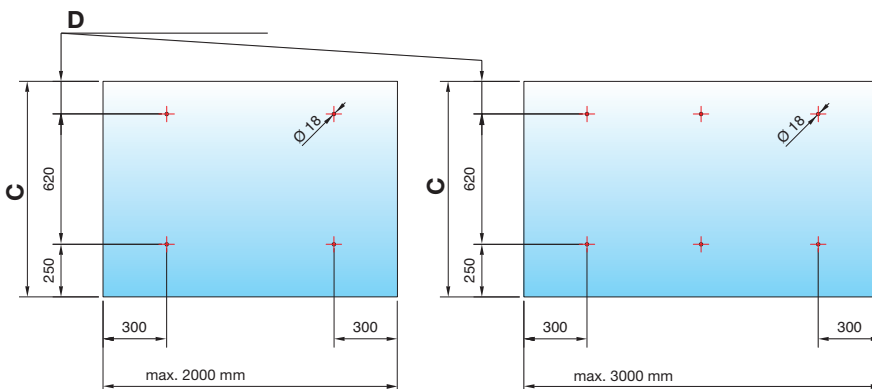

KONZOLA PRE SKLENENÝ PRÍSTREŠOK KON 1400

SADA PRE JEDNU OS

M



■ NA OBJEDNÁVKU

Sada Kon1400 pre Sklo 17,52mm - 25,52mm

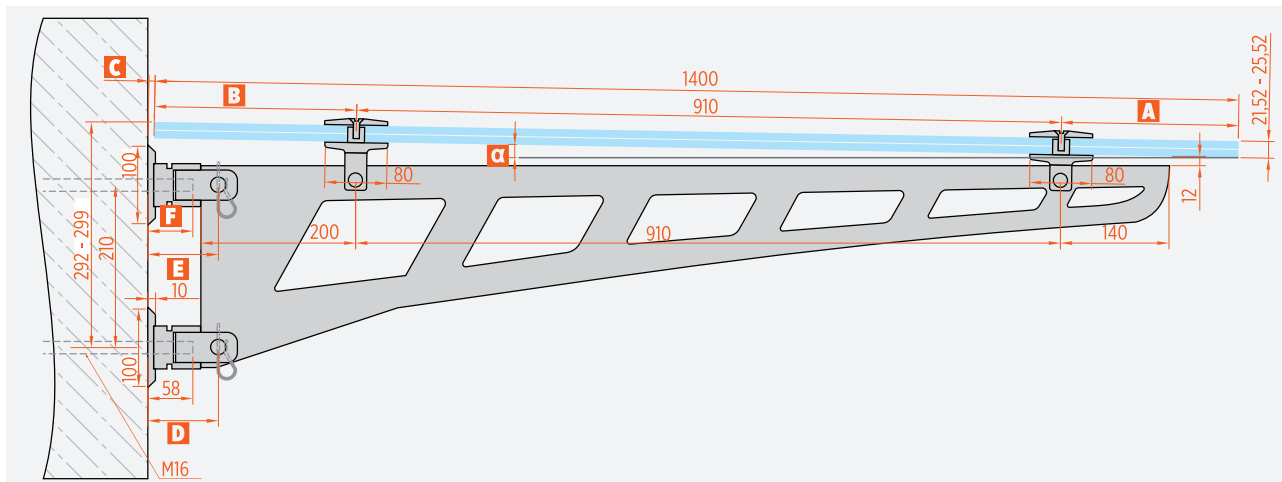

SADA OBSAHUJE

- 1 x SW 125008
- 1 x SW 10031
- 1 x SW 10033
- 1 x SW 10034

Uhol α	1°	2°	3°	4°	5°
Vrtanie skla vpredu (A)	229	224	218	213	208
Vrtanie skla vzadu (B)	261	266	272	277	282
Odsadenie skla (C)	8	8	8	8	8
Odsadenie spodneho uchytenia od steny (D)	91	91	91,5	92	92,5
Vysadenie spodnej závitovej tyče	58	58	58	58	58
Odsadenie spodneho uchytenia od steny (E)	91	95	100	103	107
Vysadenie hornej závitovej tyče (F)	58	62	67	70	74

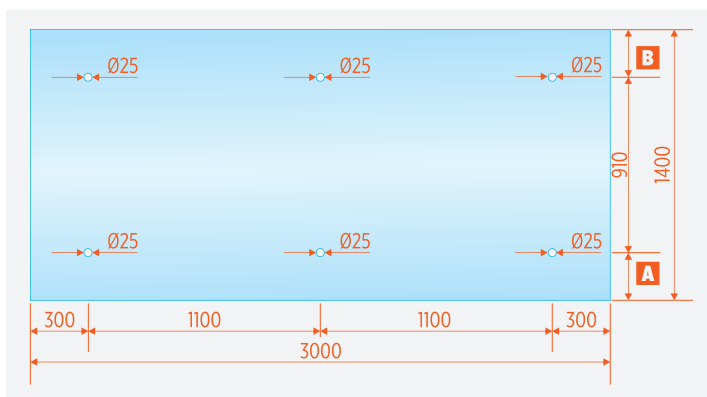
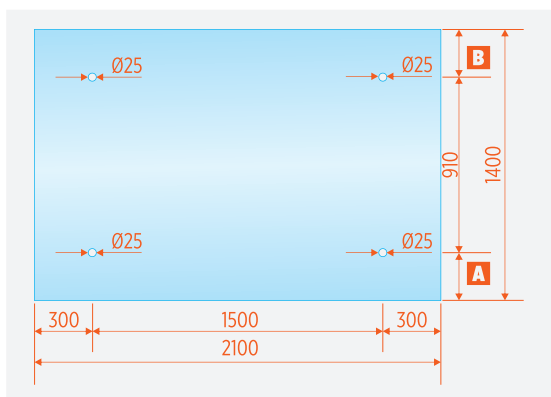
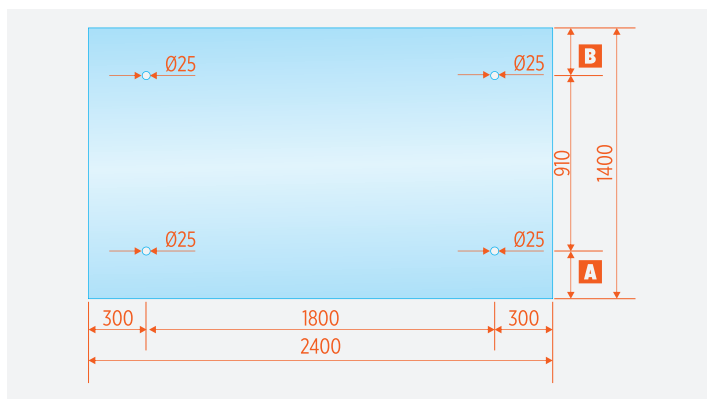
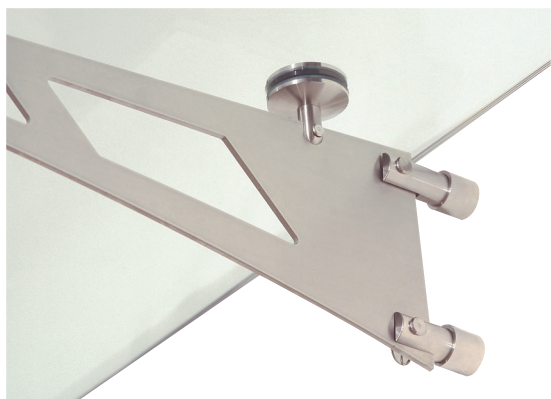

SKLENENÝ PRÍSTREŠOK KON 1200

SADA PRE DVE OSI



■ NA OBJEDNÁVKU

* možnosť použitia aj nekaleného lepeného skla

Sada 1710VA • Sklo 17,52mm

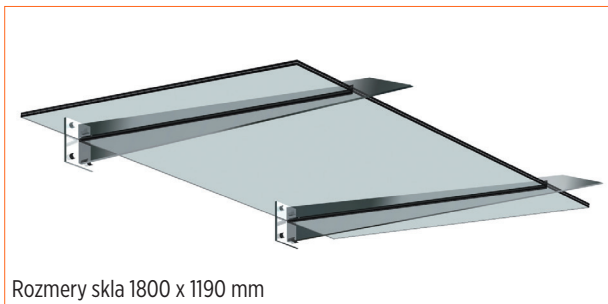

Rozmery skla 1800 x 1190 mm

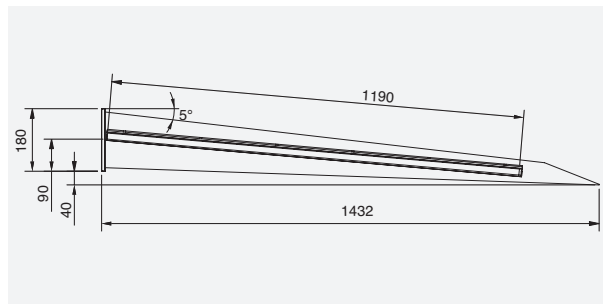

SADA PRE TRI OSI



Sada 1711VA • Sklo 17,52mm

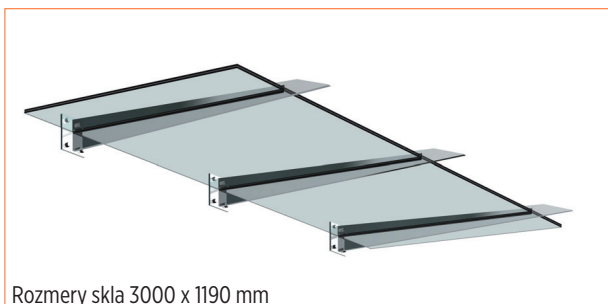

Rozmery skla 3000 x 1190 mm

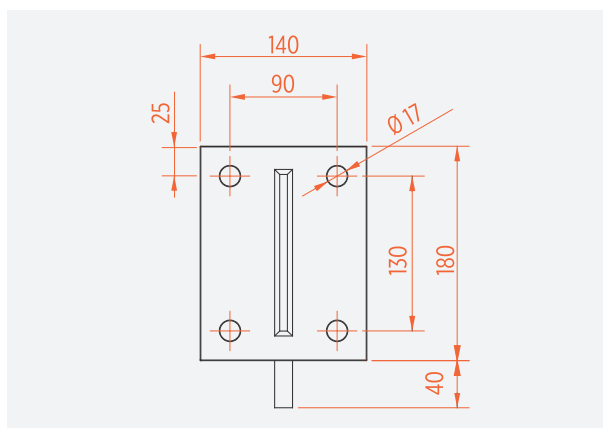
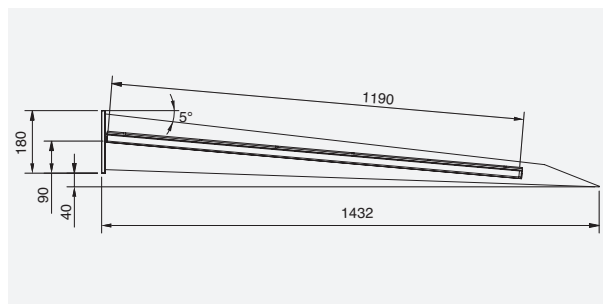

AKO PLÁNOVAŤ SKLENENÝ PRÍSTREŠOK PODĽA ABZ Z-70.3-85

1 Určiť hraničné parametre → Veľkosť prístrešku, Osi na fasáde, Okná ...

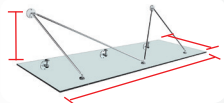

2 Určenie zaťaženia → Ste v Prahe, alebo v Tatrách? V závislosti od polohy sú dané záťaže pre vietor, sneh a podobne. Je preto potrebné určiť Kumulatívne predpokladané zaťaženie v kN/m².

Kontaktujte Vášho statika, a konzultujte s našim tímom.

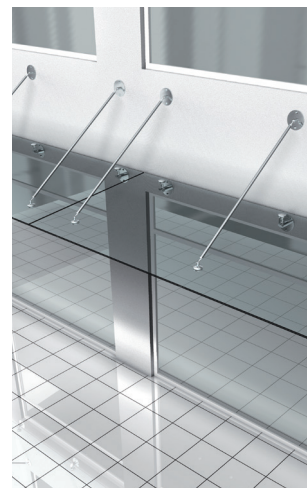

3 Výber systému → Exstuje niekoľko alternatívnych systémov ktoré sú certifikované podľa AbZ



4 Určenie hrúbky skla → Prosíme, konzultujte s nami na základe predpokladaného zaťaženia.

5 Špeciálne požiadavky → V prípade špeciálnych požiadaviek sme Vám k dispozícii s profesionálnym a systémovým riešením !



Potlač na sklo

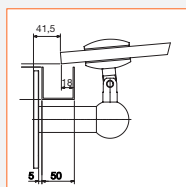

Odtoková rína pozdĺž steny

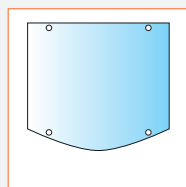

Oblá predná hrana skla

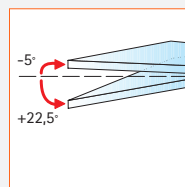

Uhol strechy od 22,5° smerom dole po 5° nahor

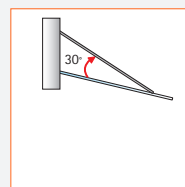

Uhol rovierajúci sklo a tiahlo minimálne 30°

ŠPECIÁLNE RIEŠENIA

SKLO S OBLOU PREDNOU HRANOU

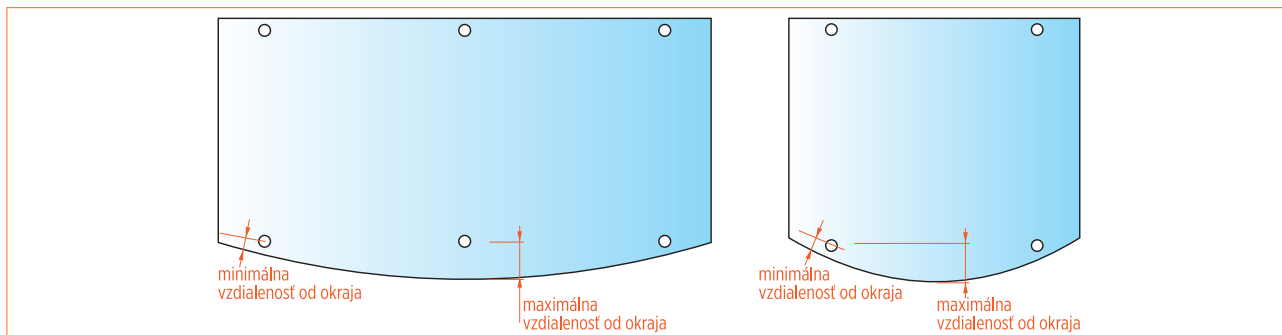

i Sklo s oblou prednou hranou môže pred vchodom vytvoriť zvláštnu atmosféru. Takéto sklá je možné podľa AbZ Z-70.3-85 použiť za predpokladu dodržania minimálnych a maximálnych odstupov vŕtania od hrany skla.

SKLÁ S ODKVAPOVOU HRANOU

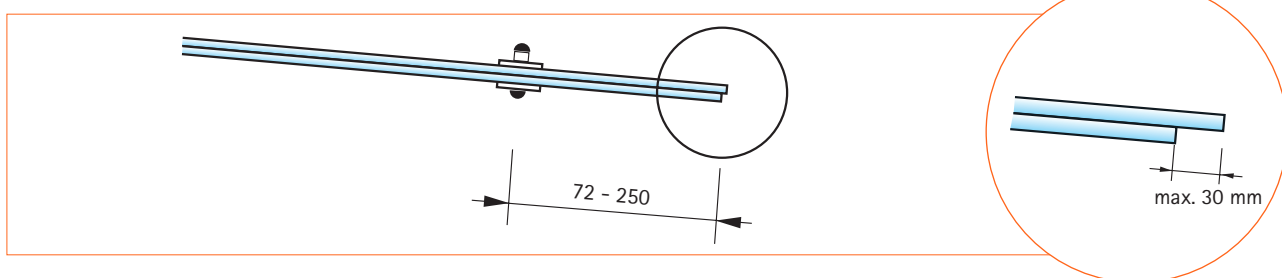

i Aj odkvapávacía hrana je zahnutá v predpise AbZ Z-70.3-85.

PREDĹŽENÉ ODSADENIE OD STENY PRE MONTÁŽ RÍNY NA STENU

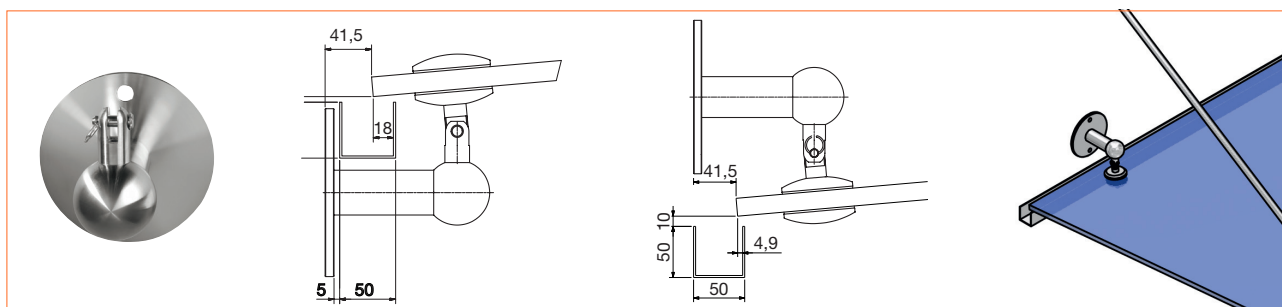

napríklad 1940VA-118

i Predĺžené odsadenie skleneného prístrešku je tiež pokryté v AbZ.

PRÍSLUŠENSTVO PRE SKLENENÉ PRÍSTREŠKY

■ NA OBJEDNÁVKU

ODTOKOVÝ ŽĽAB

ELOXOVANÝ HLINÍK **Ef**
Imitácia brúsenej nereze

Sklo	Kód produktu	Štandardna dĺžka
21.52 mm	1900E1/22	6000 mm

Len pre hrúbku skla 21.52mm

• **35.05 €**

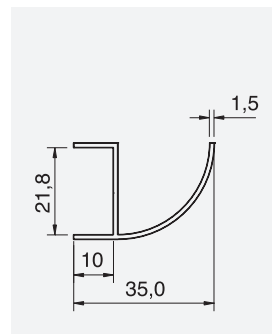
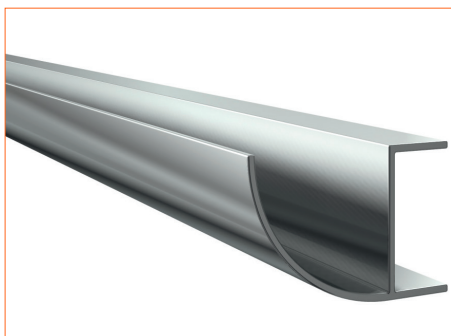

ELOXOVANÝ HLINÍK **Ef**
Imitácia brúsenej nereze

Sklo	Kód produktu	Štandardna dĺžka
13.52 mm	1907E6EV1	4600 mm

Len pre hrúbku skla 13.52mm

• **23.40 €**

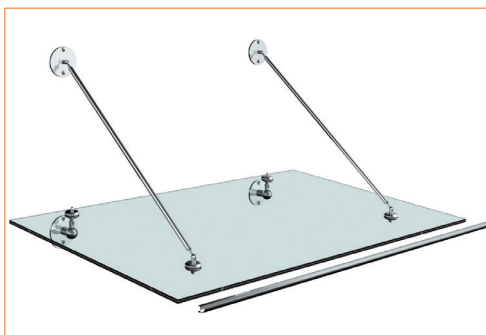
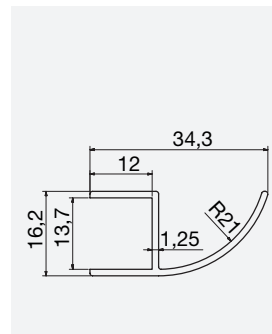
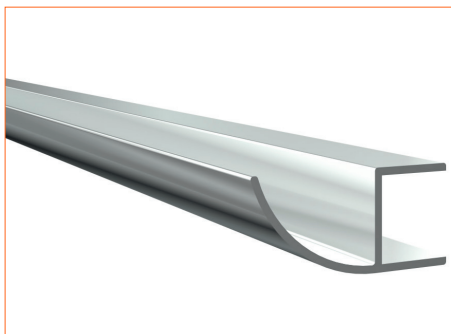

DISTANČNE KOTVENIE

Plastová hrubostenná trubka v dĺžke 1000mm

ROH30

• **29.00 €**

- Hrubostenná trubka s priemerom 30mm

ROH50

• **32.00 €**

- Hrubostenná trubka s priemerom 50mm

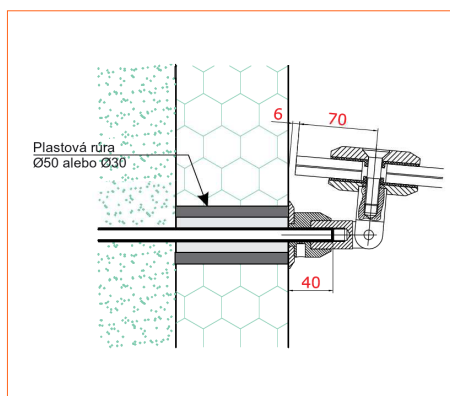

PRÍSLUŠENSTVO PRE SKLENENÉ PRÍSTREŠKY ■ NA OBJEDNÁVKU

UTESŇOVACIE PROFILY

Sklo	Kód produktu Sp Bp	Štandardna dĺžka	
21,52 mm - 25,52 mm	1806KU_-25M	25 m	• 412.00 €
	1806KU_-2500	2.5 m	• 52.00 €
	1806KU_-5000	5,0 m	• 94.00 €



Umelá hmota

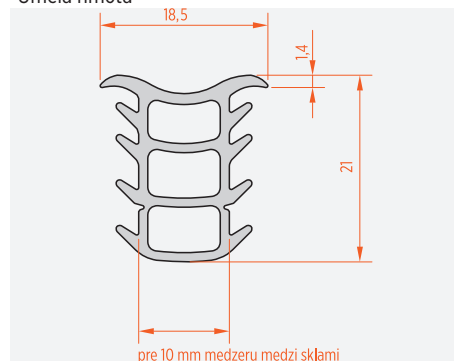

UTESŇOVACIE PROFILY

Sklo	Kód produktu Sp Bp	Štandardna dĺžka	
13,52 mm - 17,52 mm	1807KU_-25M	25 m	• 275.00 €
	1807KU_-2500	2.5 m	• 39.00 €
	1807KU_-5000	5,0 m	• 66.00 €



Umelá hmota

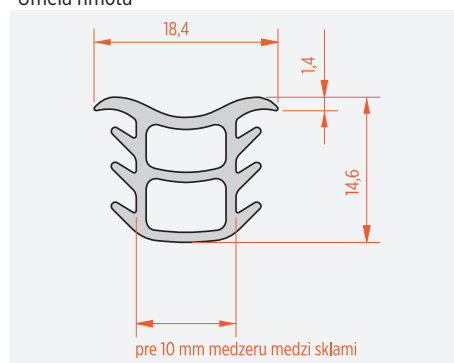

UTESŇOVACIE PROFILY

Sklo	Kód produktu	Štandardna dĺžka	
min. 16,76mm	MAR-Guma12	2.5 m	• 17.00 €



Vysokokvalitný silikónový profil
Mliečna transparentna farba

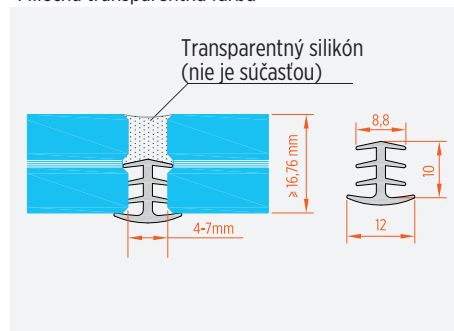

UTESŇOVACÍ PROFIL KU STENE

Kód produktu Sp Bp	Štandardna dĺžka	
1808KU_-25M	25 m	• 298.00 €
1808KU_-2500	2.5 m	• 41.00 €
1808KU_-5000	5,0 m	• 71.00 €



Umelá hmota

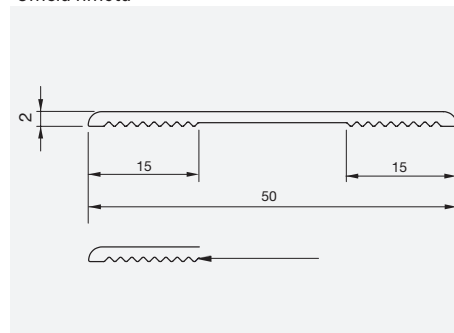

Upozornenie: Tieto profily nie sú vhodné na použitie pre sklá s Nanopovrchovými úpravami

PRÍSLUŠENSTVO PRE SKLENENÉ PRÍSTREŠKY

DIŠTANČNÉ KOTVENIE



Pozinkovaná oceľ/A2/Dothem

Kód produktu 1918VA

Pre 1985VA, 1984VA, 1988VA 100/150 mm

1918VAM12-100-1 **110.00 €**

1918VAM12-150-1 **150.00 €**

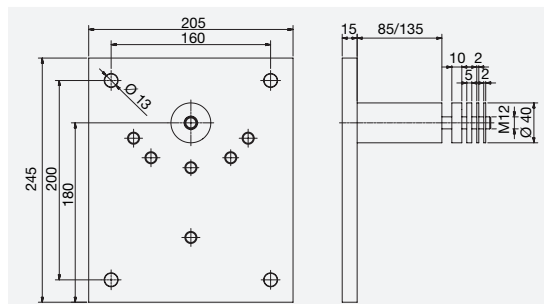
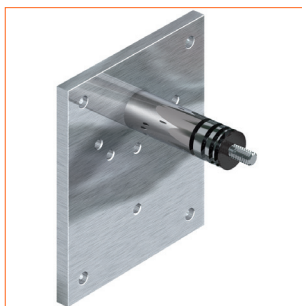

Pozinkovaná oceľ/A2/Dothem

Kód produktu 1918VA

pre 1910VA, 1911VA, 1912VA, 1942VA, 1943VA,
1941VA, 1940VA, 1721VA, 1778VA, 1779VA -
100/150 mm

1918VAM12-100-2 **150.00 €**

1918VAM12-150-2 **160.00 €**

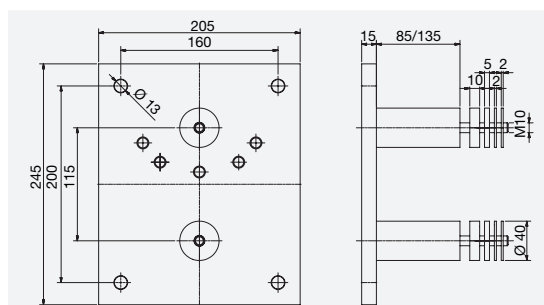

Pozinkovaná oceľ/A2/Dothem

Kód produktu 1918VA

Pre 1722VA - 100/150 mm

1918VAM12-100-3 **190.00 €**

1918VAM12-150-3 **205.00 €**

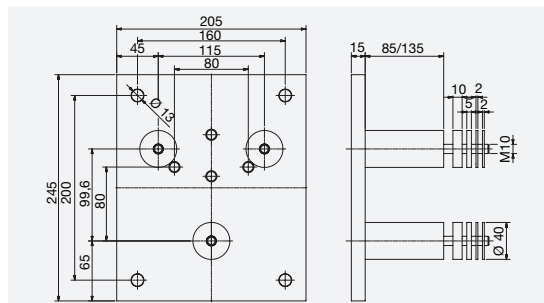
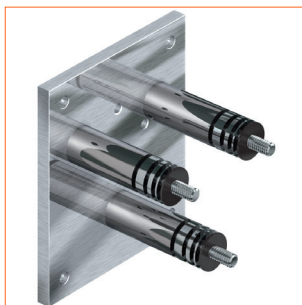



GLASS TRADING s.r.o.

Stará Vajnorská 17/12336
832 53 Bratislava

Telefón: +421 2 442 53 878
Fax: +421 2 442 53 878
e-mail: bajza@glasstrading.sk



Spoločnosť Kováč s.r.o.

SPOLOČNOSŤ KOVÁČ s.r.o.

Mladých budovateľov 4025/20
01841 Dubnica nad Váhom

Tel. recepcia: +421 42 445 5017
Tel. izolačné sklá: +421 42 445 5025
Tel. opracovanie skla: +421 42 445 5029
Fax: +421 42 445 5016
e-mail: spolkovac@spolkovac.sk

