



**SKLADACIE STENY**  
**2015**

## Povrchové úpravy

<b>B</b>	Biela prášková farba	<b>Gm</b>	Leštená mosadz
<b>Bp</b>	Čierna	<b>Ge</b>	Leštený eloxovaný hliník
<b>C</b>	Strieborná prášková farba	<b>L</b>	Neupravený hliník
<b>E</b>	Strieborný eloxovaný hliník	<b>M</b>	Brúsený antikor
<b>Ef</b>	Imitácia nerez	<b>Mc</b>	Matný chróm
<b>Ek</b>	Imitácia nerez s lakom	<b>N</b>	Leštená nerez
<b>Gc</b>	Leštený chróm	<b>Sp</b>	Strieborná

## Vlastnosti

 <b>60</b>	Maximálna hmotnosť krídla		Nutné opracovanie skla
			Bez opracovania skla

## **SKLADACIE STENY S PARKOVISKOM**

PA-200	.....	<b>5</b>
PA-300	.....	<b>6</b>
PA-400	.....	<b>7</b>
PA-500	.....	<b>8</b>
STACK MASTER	.....	<b>9</b>

## **HARMONIKOVÉ SKLADACIE STENY**

PA-250	.....	<b>11</b>
PA-450	.....	<b>12</b>
PA-550	.....	<b>14</b>
L-1000	.....	<b>15</b>
L-1500	.....	<b>16</b>
EASY FOLD	.....	<b>17</b>

## **SKLADACIE STENY S CENTRÁLNÝM ZAVESNÍM**

PA-260	.....	<b>19</b>
PA-460	.....	<b>20</b>
PA-560	.....	<b>21</b>
L-2500	.....	<b>22</b>

## **SKLADACIE STENY NA PRESKLENIE BALKÓNOV A LÓDŽÍÍ**

BG-35	.....	<b>25</b>
BG-25	.....	<b>26</b>



**SKLADACIE STENY S PARKOVISKOM**

## Všeobecné informácie

PA-200 - Posuvný skladací systém s parkoviskom, bez spodného vodiaceho vedenia.

Montáž posuvného skladacieho systému s profilmi pre uchytenie sklenených panelov nevyžaduje vŕtanie skla.

POVRCHOVÉ ÚPRAVY	Strieborný eloxovaný hliník Imitácia nerez
ŠÍRKA PANELOV	550-1250 mm
MAXIMÁLNA VÝŠKA SYSTÉMU	3000 mm
VEDENIE V PODLAHE	NIE
HRŮBKA SKLA	10-12,76 mm
OPRACOVANIE SKLA	NIE
MAX. HMOTNOSŤ PANELU	150 kg pre posuvné krídlo 110 kg pre dverné krídlo

## Technické detaily

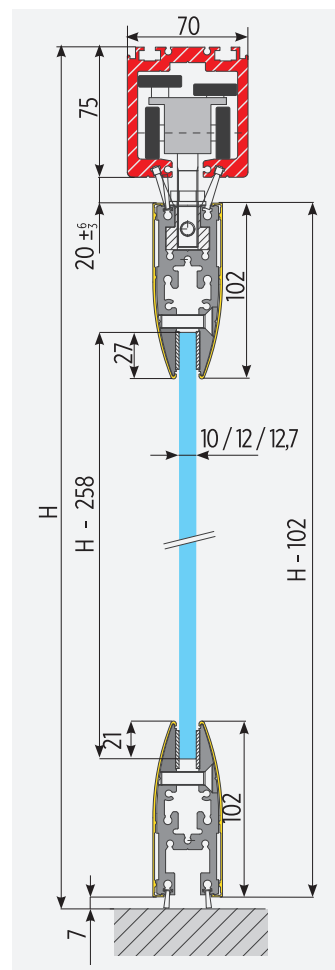

## Príklady možných konfigurácií

### Technické detaily

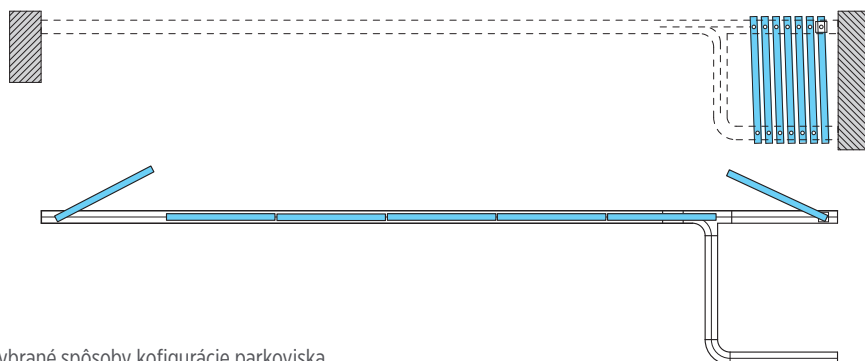

### Vybrané spôsoby konfigurácie parkoviska

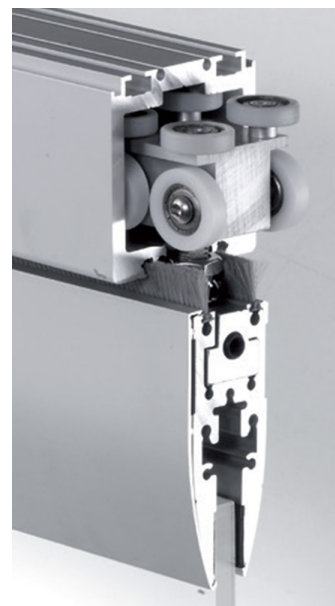
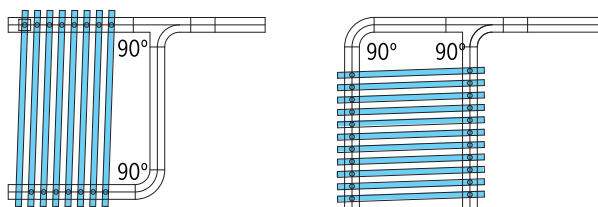

## Všeobecné informácie

PA-300 - Masivnejší posuvný skladací systém s parkoviskom, bez spodnej vodiacej koľajnice.

Montáž posuvného skladacieho systému s profilmi pre uchytenie sklenených panelov nevyžaduje vŕtanie skla.

Systém umožňuje otvárať posúvne kridlo v strede poľa.

POVRCHOVÉ ÚPRAVY	Strieborný eloxovaný hliník Imitácia nerez
ŠÍRKA PANELOV	550-1200 mm
MAXIMÁLNA VÝŠKA SYSTÉMU	3500 mm
VEDENIE V PODLAHE	NIE
HRÚBKA SKLA	10-12,76 mm
OPRACOVANIE SKLA	NIE
MAX. HMOTNOSŤ PANELU	150 kg pre posuvné kridlo 110 kg pre dverné kridlo

## Technické detaily

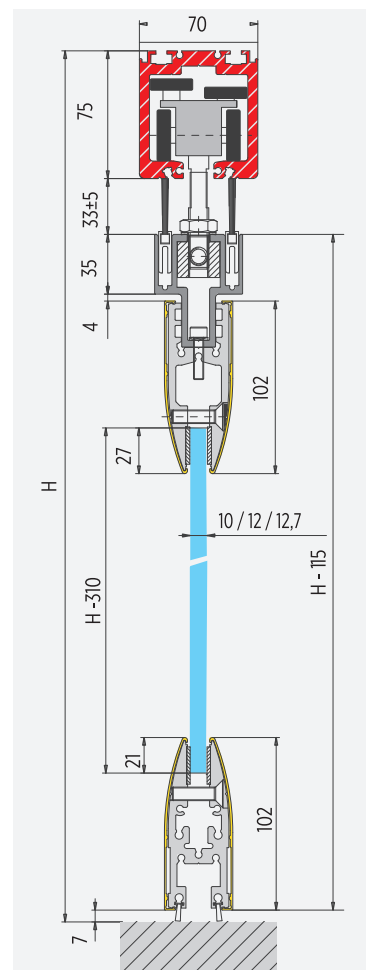

## Príklady možných konfigurácií

### Technické detaily

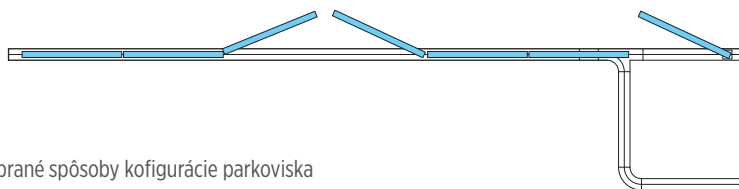

### Vybrané spôsoby konfigurácie parkoviska

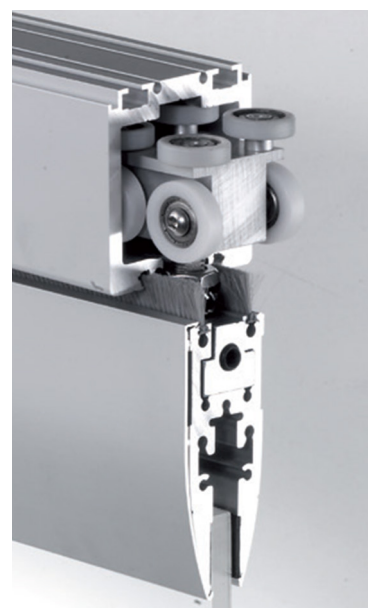
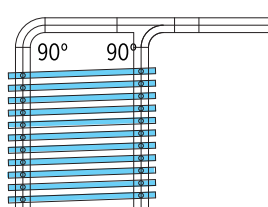
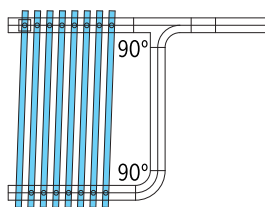

## PA-400



### Všeobecné informácie

PA-400 - Posuvný skladací systém s parkoviskom, bez spodnej vodiacej koľajnice.

Modulárny skladací systém so svorkami (250 mm) pre uchytenie skla a priebežnými krytkami (1200 mm).

Systém je pripravený na dorezanie na mieru na stavbe. Výhoda tohto produktu je rýchle dodanie a dostupnosť na sklade pre šírky panelov až do šírky 1200 mm.

POVRCHOVÉ ÚPRAVY	Strieborný eloxovaný hliník
ŠÍRKA PANELOV	550-1200 mm
MAXIMÁLNA VÝŠKA SYSTÉMU	3200 mm
VEDENIE V PODLAHE	NIE
HRÚBKA SKLA	10-12,76 mm
OPRACOVANIE SKLA	NIE
MAX. HMOTNOSŤ PANELU	120 kg pre posuvné krídlo 90 kg pre dverné krídlo

### Technické detaily

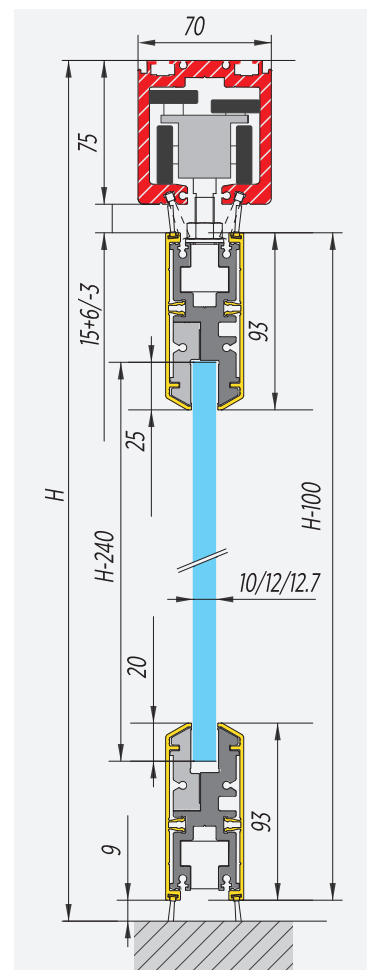

### Príklady možných konfigurácií

- Technické detaily



- Vybrané spôsoby konfigurácie parkoviska

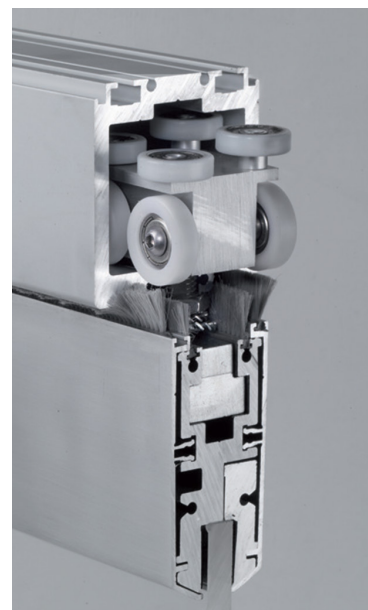
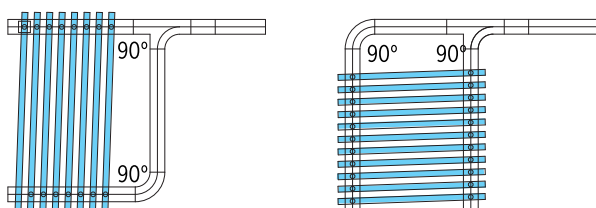

# PA-500



## Všeobecné informácie

PA-500 - Posuvný skladací systém s parkoviskom, bez spodnej vodiacej koľajnice.

Modulárny skladací systém s priebežnými profilmi pre uchytenie skla v štandardnej dĺžke (1200 mm).

System je pripravený na dorezanie na mieru na stavbe.

System je vybavený nastaviteľnou západkou držiacou sklenené dvere, umiestnenou z vonkajšej strany. Výhoda tohto produktu je rýchle dodanie a dostupnosť na sklade vo všetkých veľkostiach až do šírky 1200 mm.

POVRCHOVÉ ÚPRAVY	Strieborný eloxovaný hliník
MAXIMUM ŠÍRKA PANELOV	550-1200 mm
MAXIMÁLNA VÝŠKA SYSTÉMU	3200 mm
VEDENIE V PODLAHE	NIE
HRÚBKA SKLA	10-12,76 mm
OPRACOVANIE SKLA	NIE
MAX. HMOTNOSŤ PANELU	120 kg pre posuvné krídlo 90 kg pre dverné krídlo

## Technické detaily

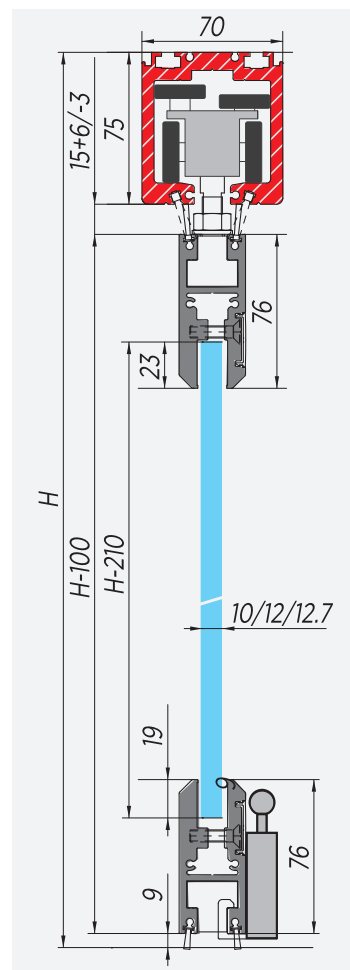

## Príklady možných konfigurácií

- Technické detaily



- Vybrané spôsoby konfigurácie parkoviska

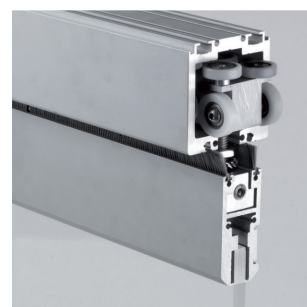
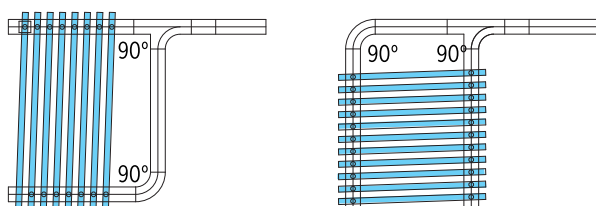



## Všeobecné informácie

Stackmaster systém je posuvné/skladacie riešenie pre sklenené panely s univerzálnym využitím v interiéri alebo exteriéri. Sklenené panely je možné samostatne viesť do parkoviska, za účelom ich otvorenia v plnej šírke. Parkovisko môže byť umiestnené buď tak, aby zložené sklenené panely boli mimo dohľadu alebo tak, aby neobmedzovali pri vstupe.

Dobre navrhnutú hornú koľajnicu tvorí štandardný hliníkový profil v povrchovej úprave: strieborný eloxovaný.

Taktiež na požiadanie je dostupný aj v mnohých eloxovaných a popráškových farbách.

▪ <u>POVRCHOVÉ ÚPRAVY</u>	<b>Strieborný eloxovaný hliník</b>
▪ <u>MAXIMUM ŠÍRKA PANELOV</u>	<b>Obmedzené max. hmotnosťou</b>
▪ <u>MAXIMÁLNA VÝŠKA SYSTÉMU</u>	<b>Obmedzené max. hmotnosťou</b>
▪ <u>VEDENIE V PODLAHE</u>	<b>NIE</b>
▪ <u>HRÚBKA SKLA</u>	<b>8-12 MM</b>
▪ <u>MAX. HMOTNOSŤ PANELU</u>	<b>200 KG.</b>
▪ <u>OPRACOVANIE SKLA</u>	<b>NIE</b>

## Technické detaily

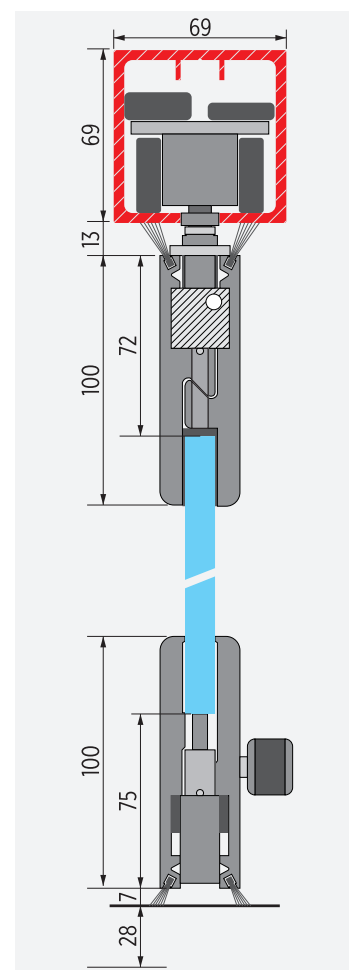

## Príklady možných konfigurácií

- Vybrané spôsoby konfigurácie parkoviska

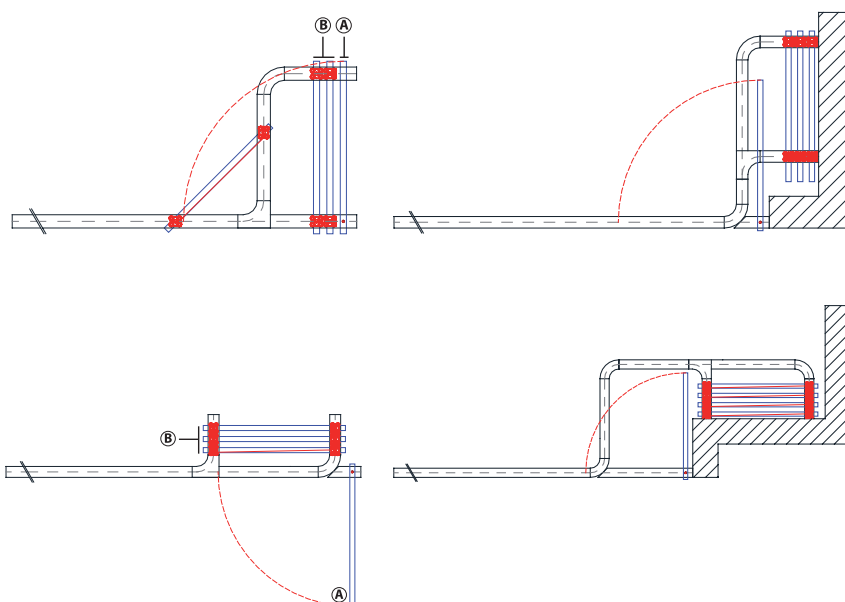



**HARMONIKOVÉ SKLADACIE STENY**

## PA-250



### Všeobecné informácie

PA-250 - Posúvny harmonikový systém zavesený v osi zvislej hrany skla bez parkoviska. Systém má po celej šírke spodnú vodiacu kolajnicu ktorá slúži ako opora nerovnomerne rozloženej hmotnosti pri otvorenej stene.

POVRCHOVÉ ÚPRAVY	Strieborný eloxovaný hliník
ŠÍRKA PANELOV	550-1000 mm
MAXIMÁLNA VÝŠKA SYSTÉMU	3000 mm
VEDENIE V PODLAHE	ÁNO
HRÚBKA SKLA	10-12,76 mm
MAX. HMOTNOSŤ PANELU	90 kg.
OPRACOVANIE SKLA	NIE

### Technické detaily

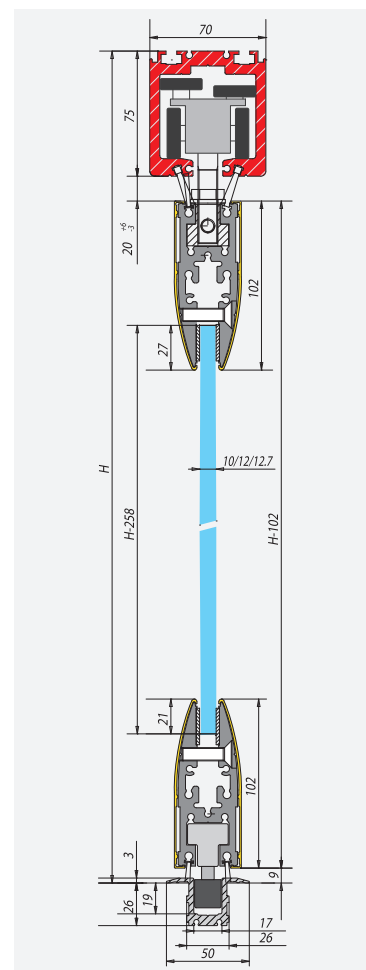

### Príklady možných konfigurácií

- Technické detaily

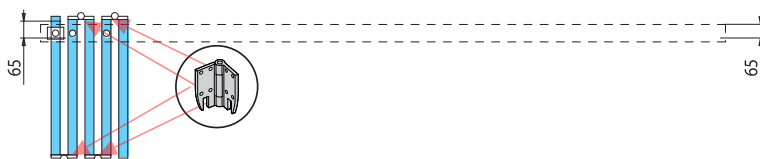

## PA-450



### Všeobecné informácie

PA-450 - Zjednodušený systém skladacej harmonikovej steny ktorý má panej uchytený dvoma uchýtmí (mm 250) a prekryté krycím profilom po celej šírke panelu do maximálnej šírky 1200mm. Krycí profil je potrebné zarezať na mieru podľa potreby.

Výhoda tohto produktu je rýchle dodanie a dostupnosť na sklade vo všetkých veľkostiach až do šírky 1200 mm.

POVRCHOVÉ ÚPRAVY	Strieborný eloxovaný hliník
ŠÍRKA PANELOV	550-1200 mm
MAXIMÁLNA VÝŠKA SYSTÉMU	3500 mm
VEDENIE V PODLAHE	ÁNO
HRÚBKA SKLA	10-12,76 mm
MAX. HMOTNOSŤ PANELU	90 kg.
OPRACOVANIE SKLA	NIE

### Technické detaily

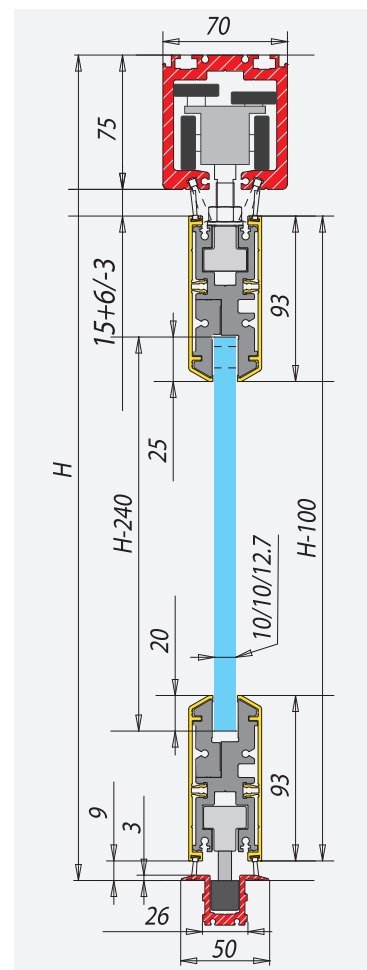

### Príklady možných konfigurácií

- Technické detaily

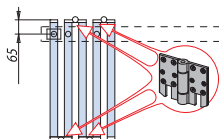



## Všeobecné informácie

PA-550 - Zjednodušený systém skladacej harmonikovej steny ktorý má panej uchytený dvoma uchýtmi (mm 250) a prekryté krycím profilom po celej šírke panelu do maximálnej šírky 1200mm. Krycí profil je potrebné zarezať na mieru podľa potreby.

Systém je vybavený nastaviteľnou západkou držiadou sklenené dvere, umiestnenou z vonkajšej strany. Výhoda tohto produktu je rýchle dodanie a dostupnosť na sklade vo všetkých veľkostiach až do šírky 1200 mm.

POVRCHOVÉ ÚPRAVY	Strieborný eloxovaný hliník
ŠÍRKA PANELOV	450-850 mm
MAXIMÁLNA VÝŠKA SYSTÉMU	2500 mm
VEDENIE V PODLAHE	ÁNO
HRÚBKA SKLA	10-12,7 mm
MAX. HMOTNOSŤ PANELU	70 kg.
OPRACOVANIE SKLA	NIE

## Technické detaily

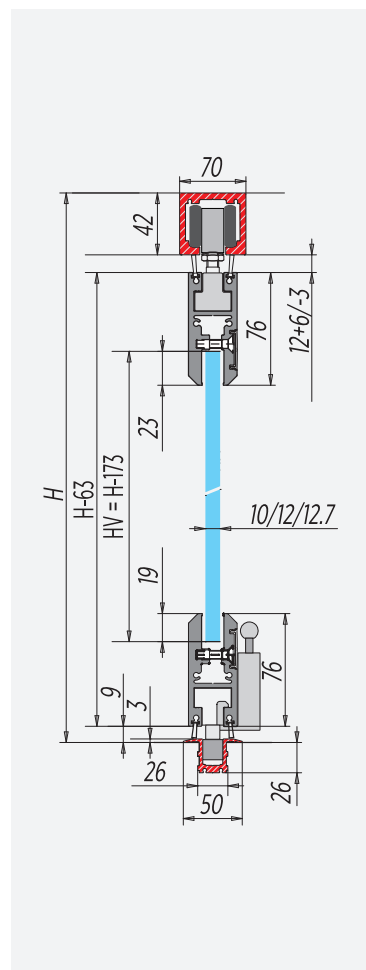

## Príklady možných konfigurácií

- Technické detaily

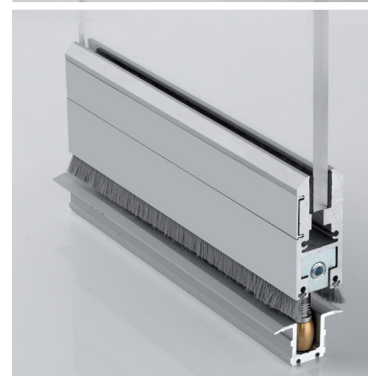
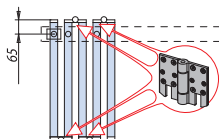

# L-1000



## Všeobecné informácie

Skladací harmonikový systém s viditeľnými pántami a s vŕtaním do skla. Nosný profil o rozmere 75x70 mm a ôsmimi nosnými kolieskami na každom vozíku.

POVRCHOVÉ ÚPRAVY	Strieborný eloxovaný hliník
ŠÍRKA PANELOV	500-1000 mm
MAXIMÁLNA VÝŠKA SYSTÉMU	3000 mm
VEDENIE V PODLAHE	ÁNO
HRúbKA SKLA	8-10 mm
MAX. HMOTNOSŤ PANELU	90 kg.
OPRACOVANIE SKLA	ÁNO

## Technické detaily

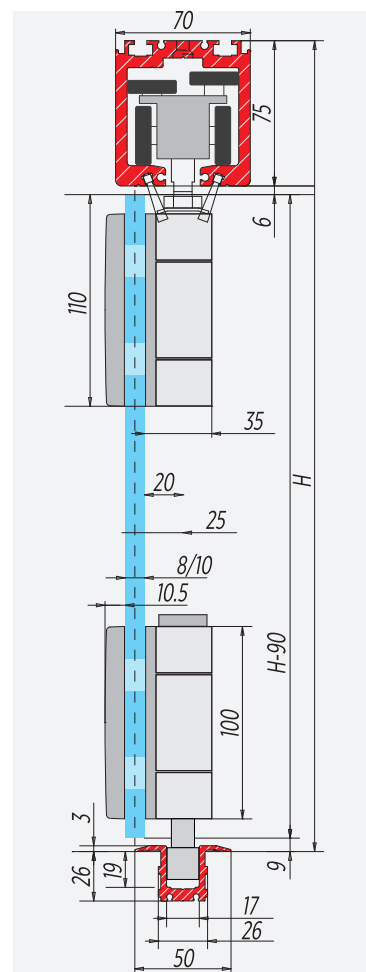

## Príklady možných konfigurácií

- Technické detaily

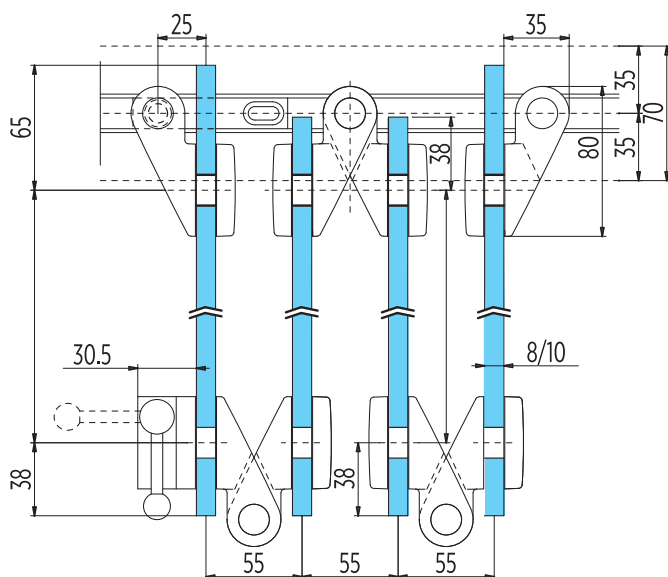

## L-1500



### Všeobecné informácie

Skladací harmonikový systém s viditeľnými pántami a s vŕtaním do skla. Nosný profil o rozmere 42x45 mm a štyrmi nosnými kolieskami na každom vozíku.

POVRCHOVÉ ÚPRAVY	Strieborný eloxovaný hliník
ŠÍRKA PANELOV	450-850 mm
MAXIMÁLNA VÝŠKA SYSTÉMU	2500 mm
VEDENIE V PODLAHE	ÁNO
HRÚBKA SKLA	10-12,7 mm
MAX. HMOTNOSŤ PANELU	70 kg.
OPRACOVANIE SKLA	ÁNO

### Technické detaily

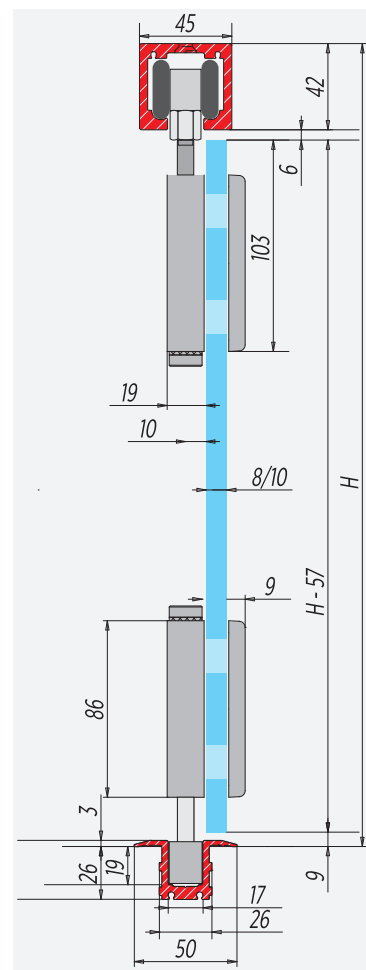

### Príklady možných konfigurácií

- Technické detaily

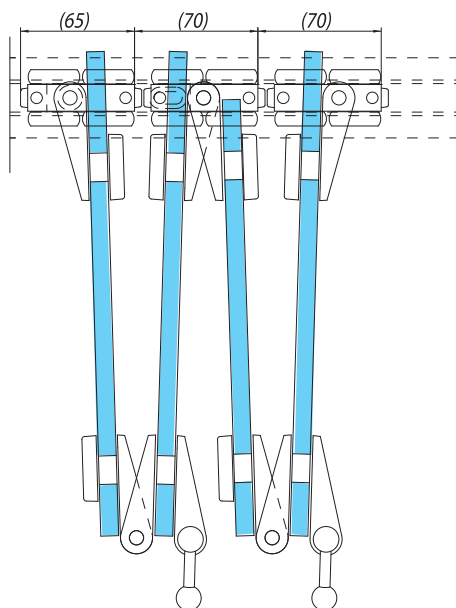



## Všeobecné informácie

EASYFOLD je posuvný-skladací systém sklenených panelov pre interiér aj exteriér. Panely sú zoradené využitím pántov a vozíkov posúvajúcich sa vo vnútri horného hliníkového profilu.

Na podlahe je umiestnený jednoduchý U-profil resp. prah s vodiacou lištou v tvare U. Vozíky sú vybavené bezúdržbovými ložiskami z nehrdzavejúcej ocele.

POVRCHOVÉ ÚPRAVY	Strieborný eloxovaný hliník
ŠÍRKA PANELOV	750 mm
MAXIMÁLNA VÝŠKA SYSTÉMU	2400 mm
VEDENIE V PODLAHE	ÁNO
HRÚBKA SKLA	8-10 mm
MAX. HMOTNOSŤ PANELU	45 kg.
OPRACOVANIE SKLA	ÁNO

## Technické detaily

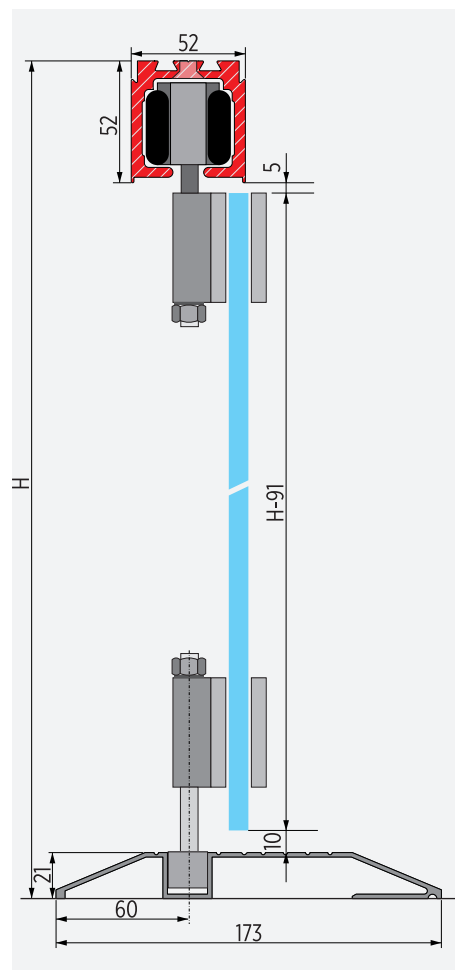

## Priklady komponentov

- Jednostranne otvárací sklo-sklo pánt

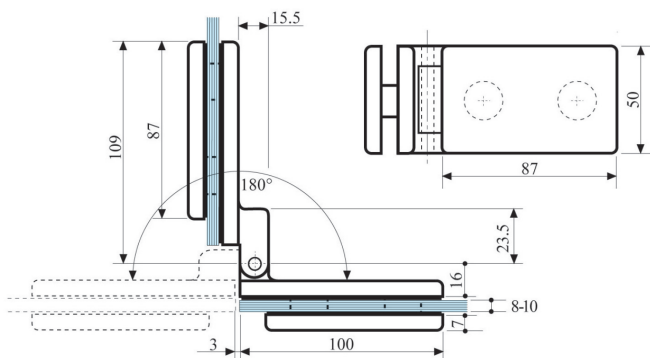



**SKLADACIE STENY S CENTRÁLNÝM ZAVESNÍM**

## Všeobecné informácie

PA-260 - Posúvny harmonikový systém centrálne zavesený v osi skla bez parkoviska.

Nosný profil o rozmere 75x70 mm a ôsmimi nosnými kolieskami na každom vozíku.

System nepotrebuje spodnú vodiacu koľajnku ani opracovanie skla.

POVRCHOVÉ ÚPRAVY	Strieborný eloxovaný hliník
ŠÍRKA PANELOV	550-1000 mm
MAXIMÁLNA VÝŠKA SYSTÉMU	3000 mm
VEDENIE V PODLAHE	NIE
HRÚBKA SKLA	10-12,76 mm
MAX. HMOTNOŠŤ PANELU	90 kg.
OPRACOVANIE SKLA	NIE

## Technické detaily

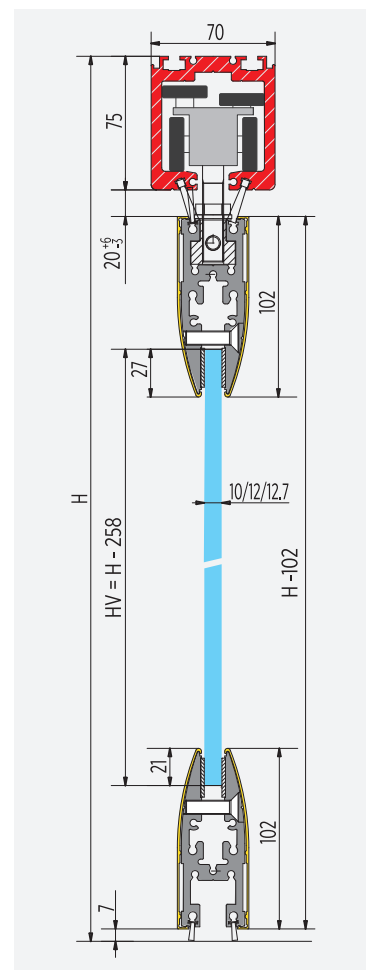

## Príklady možných konfigurácií

- Technické detaily

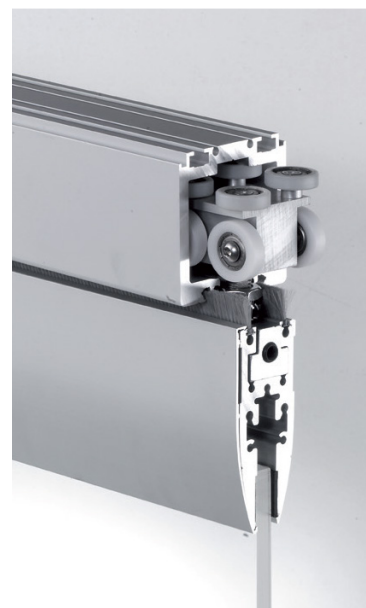
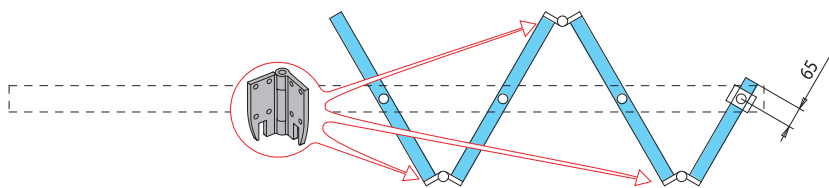

## Všeobecné informácie

Zjednodušený systém centrálne zavesenej skladacej harmonikovej steny v osi skla bez parkoviska. Každý panel je uchytený tromi uchytmi (mm 250) a prekrytý krycím profilom po celej šírke panelu do maximálnej šírky 1200mm. Krycí profil je potrebné zarezať na mieru podľa potreby.

Nosný profil o rozmere 75x70 mm a ôsmimi nosnými kolieskami na každom vozíku.

Systém nepotrebuje spodnú vodiacu kolajnicu ani opracovanie skla.

Výhoda tohto produktu je rýchle dodanie a dostupnosť na sklade vo všetkých veľkostiach až do šírky 1200 mm.

POVRCHOVÉ ÚPRAVY	Strieborný eloxovaný hliník
ŠÍRKA PANELOV	650-1000 mm
MAXIMÁLNA VÝŠKA SYSTÉMU	3000 mm
VEDENIE V PODLAHE	NIE
HRÚBKA SKLA	10-12,76 mm
MAX. HMOTNOSŤ PANELU	90 kg.
OPRACOVANIE SKLA	NIE

## Technické detaily

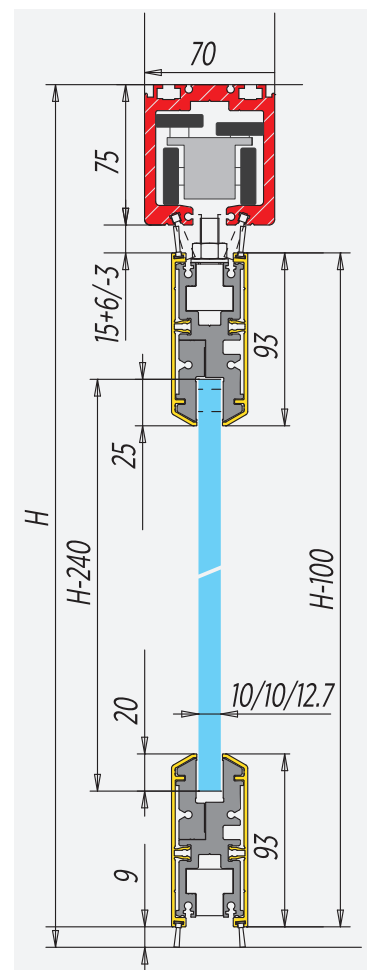

## Príklady možných konfigurácií

- Technické detaily

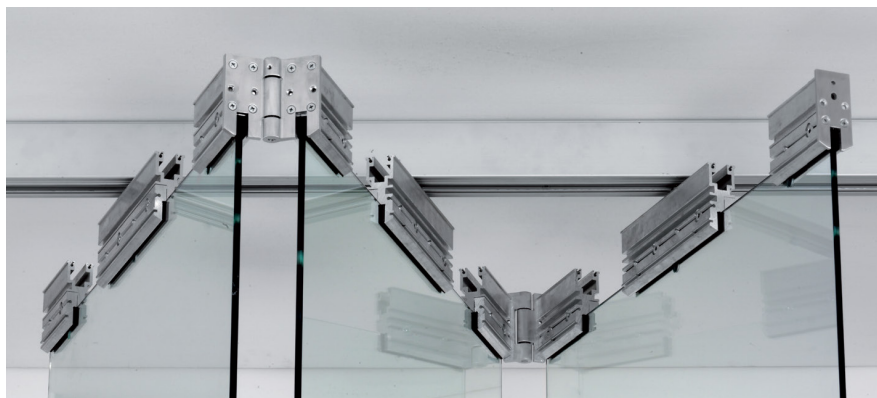
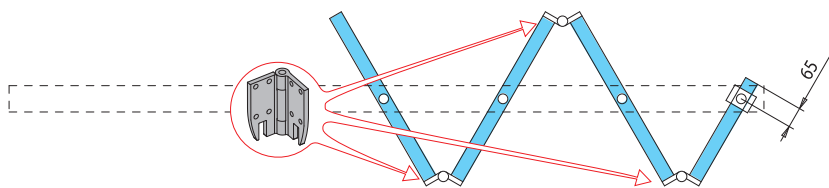

## Všeobecné informácie

Zjednodušený systém centrálne zavesenej skladacej harmonikovej steny v osi skla bez parkoviska. Každý panel je uchytený tromi uchýtmí (mm 250) a prekrytý krycím profilom po celej šírke panelu do maximálnej šírky 1200mm. Krycí profil je potrebné zarezáť na mieru podľa potreby.

Nosný profil o rozmere 70x42 mm a štyrmi nosnými kolieskami na každom vozíku.

Systém nepotrebuje spodnú vodiacu kolajnicu ani opracovanie skla.

Systém je vybavený nastaviteľnou západkou držiadou sklenené dvere, umiestnenou z vonkajšej strany. Výhoda tohto produktu je rýchle dodanie a dostupnosť na sklade vo všetkých veľkostiach až do šírky 1200 mm.

POVRCHOVÉ ÚPRAVY	Strieborný eloxovaný hliník
ŠÍRKA PANELOV	450-850 mm
MAXIMÁLNA VÝŠKA SYSTÉMU	2500 mm
VEDENIE V PODLAHE	NIE
HRÚBKA SKLA	10-12,76 mm
MAX. HMOTNOSŤ PANELU	70 kg.
OPRACOVANIE SKLA	NIE

## Technické detaily

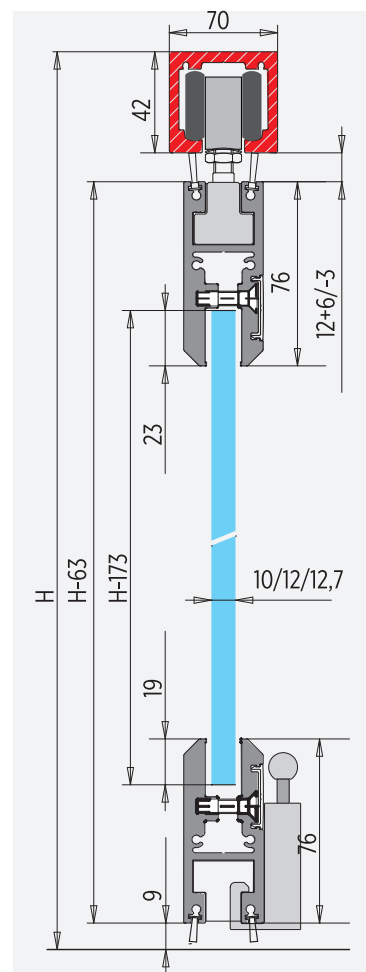

## Príklady možných konfigurácií

- Technické detaily

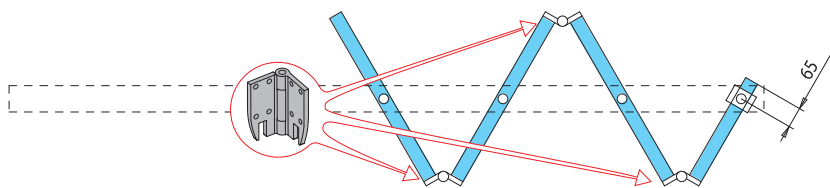

## L-2500

### Všeobecné informácie

L-2500 - Posúvny harmonikový systém centrálne zavesený v osi skla bez parkoviska. Zavesenie je riešené tromi viditeľnými vozíkmi. Systém si vyžaduje vŕtanie do skla.

Nosný profil o rozmere 45x42 mm a štyrmi nosnými kolieskami na každom vozíku.

Systém nepotrebuje spodnú vodiacu koľajnicu.

▪ POVRCHOVÉ ÚPRAVY	Strieborný eloxovaný hliník
▪ ŠÍRKA PANELOV	550-850 mm
▪ MAXIMÁLNA VÝŠKA SYSTÉMU	2500 mm
▪ VEDENIE V PODLAHE	NIE
▪ HRÚBKA SKLA	10-12,76 mm
▪ MAX. HMOTNOSŤ PANELU	70 kg.
▪ OPRACOVANIE SKLA	ÁNO



### Technické detaily

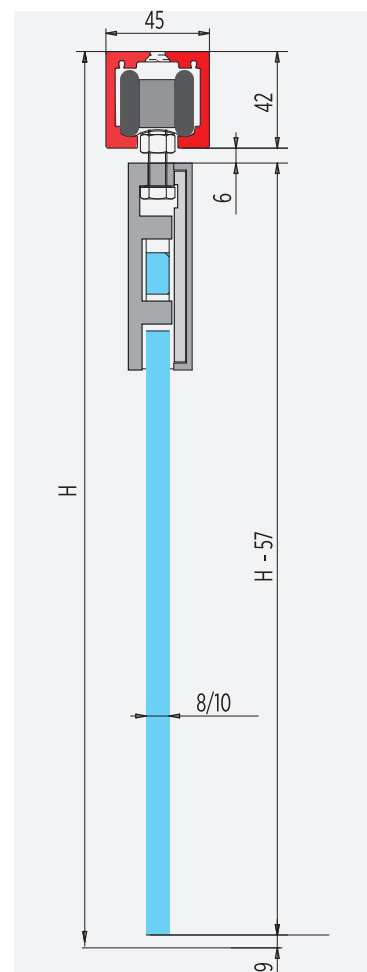

### Príklady možných konfigurácií

- Technické detaily

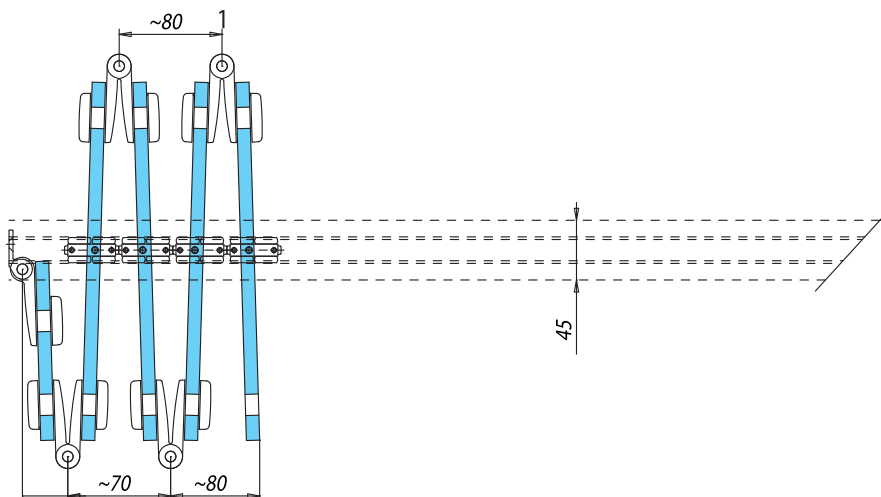

- Výrez do skla

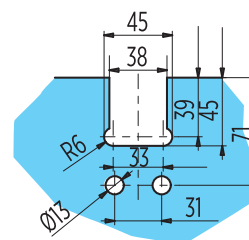



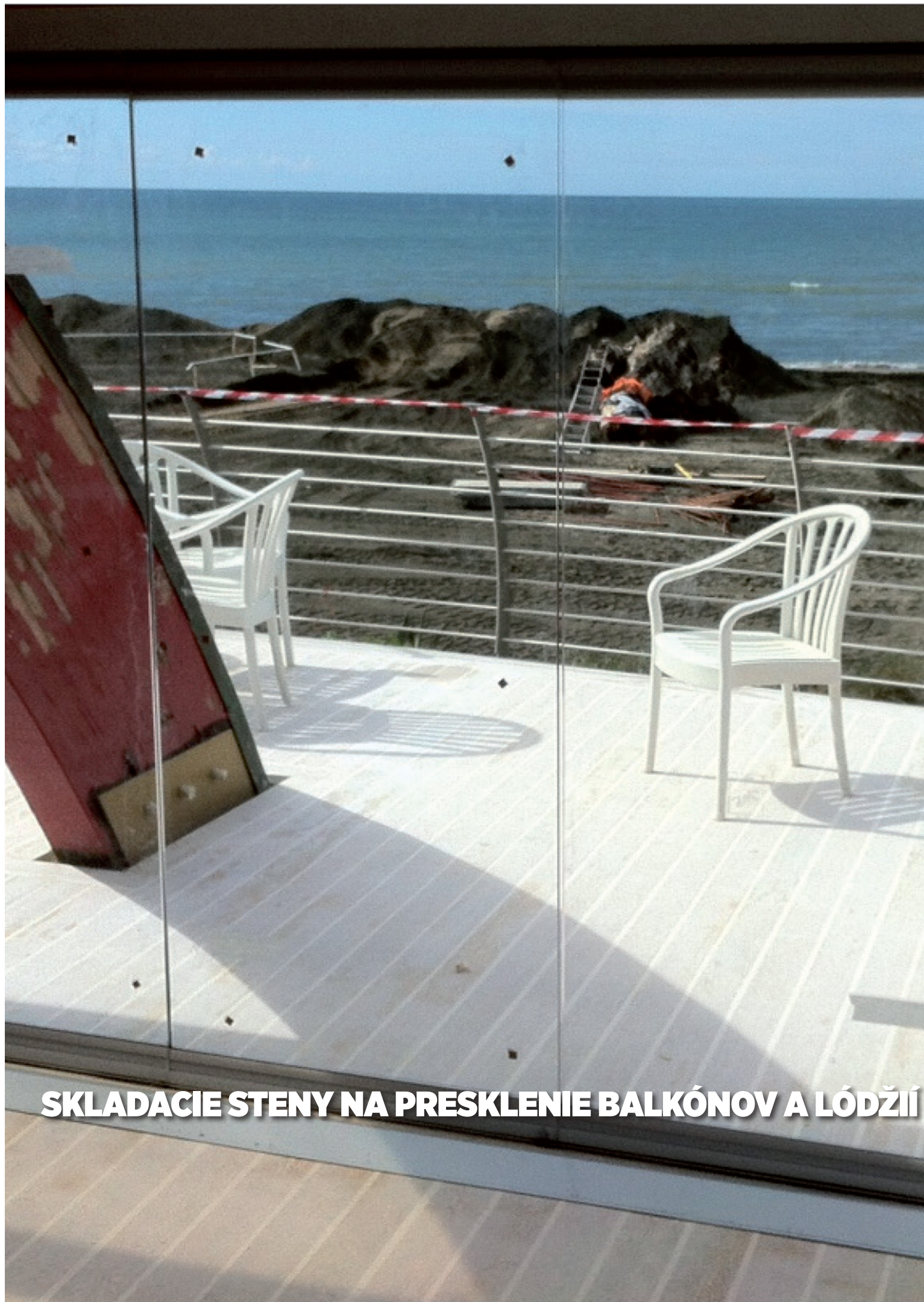

**SKLADACIE STENY NA PRESKLENIE BALKÓNOV A LÓDŽIÍ**



## Všeobecné informácie

Posúvno-skladacia stena bez parkoviska vhodná na zasklenie balkónov, alebo terás.

System je vedený v spodnej aj hornej koľajnici.

▪ POVRCHOVÉ ÚPRAVY	Strieborný eloxovaný hliník
▪ ŠÍRKA PANELOV	750 mm
▪ MAXIMÁLNA VÝŠKA SYSTÉMU	2200 mm
▪ VEDENIE V PODLAHE	ÁNO
▪ HRÚBKA SKLA	10 mm
▪ MAX. HMOTNOŠŤ PANELU	35 kg.
▪ OPRACOVANIE SKLA	NIE

## Technické detaily

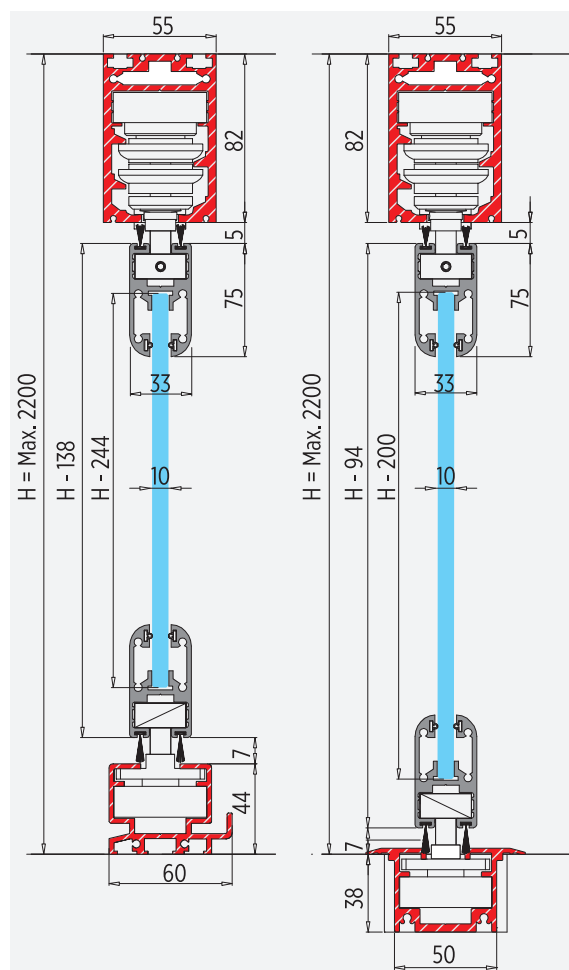

## Príklady možných konfigurácií



## BG-25



### Všeobecné informácie

Menšie prevedenie posúvno-skladacej steny bez parkoviska vhodnej na zasklenie balkónov, alebo terás.

System je vedený v spodnej aj hornej koľajnici.

POVRCHOVÉ ÚPRAVY	Strieborný eloxovaný hliník
ŠÍRKA PANELOV	700 mm
MAXIMÁLNA VÝŠKA SYSTÉMU	1700 mm
VEDENIE V PODLAHE	ÁNO
HRÚBKA SKLA	8 mm
MAX. HMOTNOSŤ PANELU	25 kg.
OPRACOVANIE SKLA	NIE

### Technické detaily

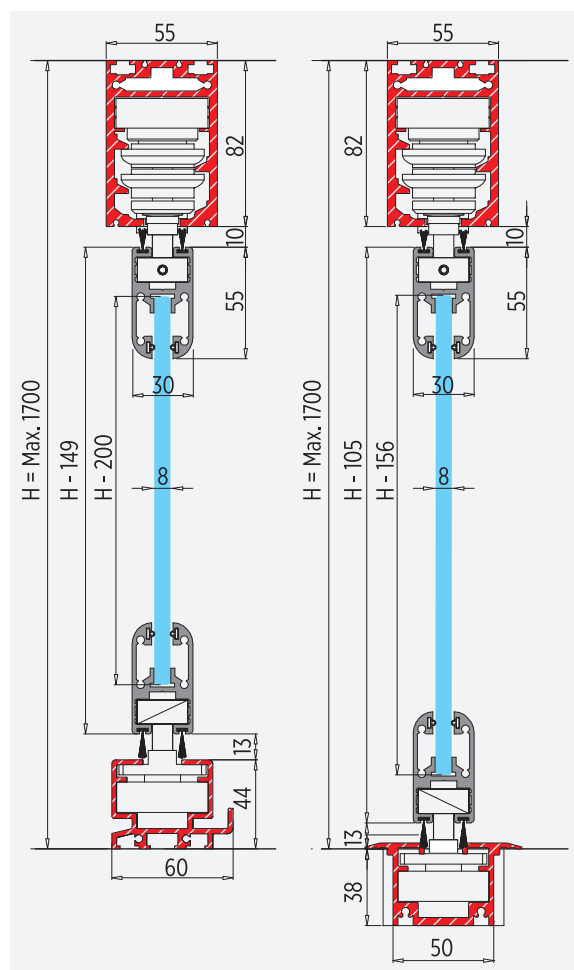

### Príklady možných konfigurácií







**GLASS TRADING s.r.o.**

Stará Vajnorská 17/12336  
832 53 Bratislava

Telefón: +421 2 442 53 878  
Fax: +421 2 442 53 878  
e-mail: [bajza@glasstrading.sk](mailto:bajza@glasstrading.sk)



**Spoločnosť Kováč s.r.o.**

**SPOLOČNOSŤ KOVÁČ s.r.o.**

Mladých budovateľov 4025/20  
01841 Dubnica nad Váhom

Tel. recepcia: +421 42 445 5017  
Tel. izolačné sklá: +421 42 445 5025  
Tel. opracovanie skla: +421 42 445 5029  
Fax: +421 42 445 5016  
e-mail: [spolkovac@spolkovac.sk](mailto:spolkovac@spolkovac.sk)

